

【男子団体戦】

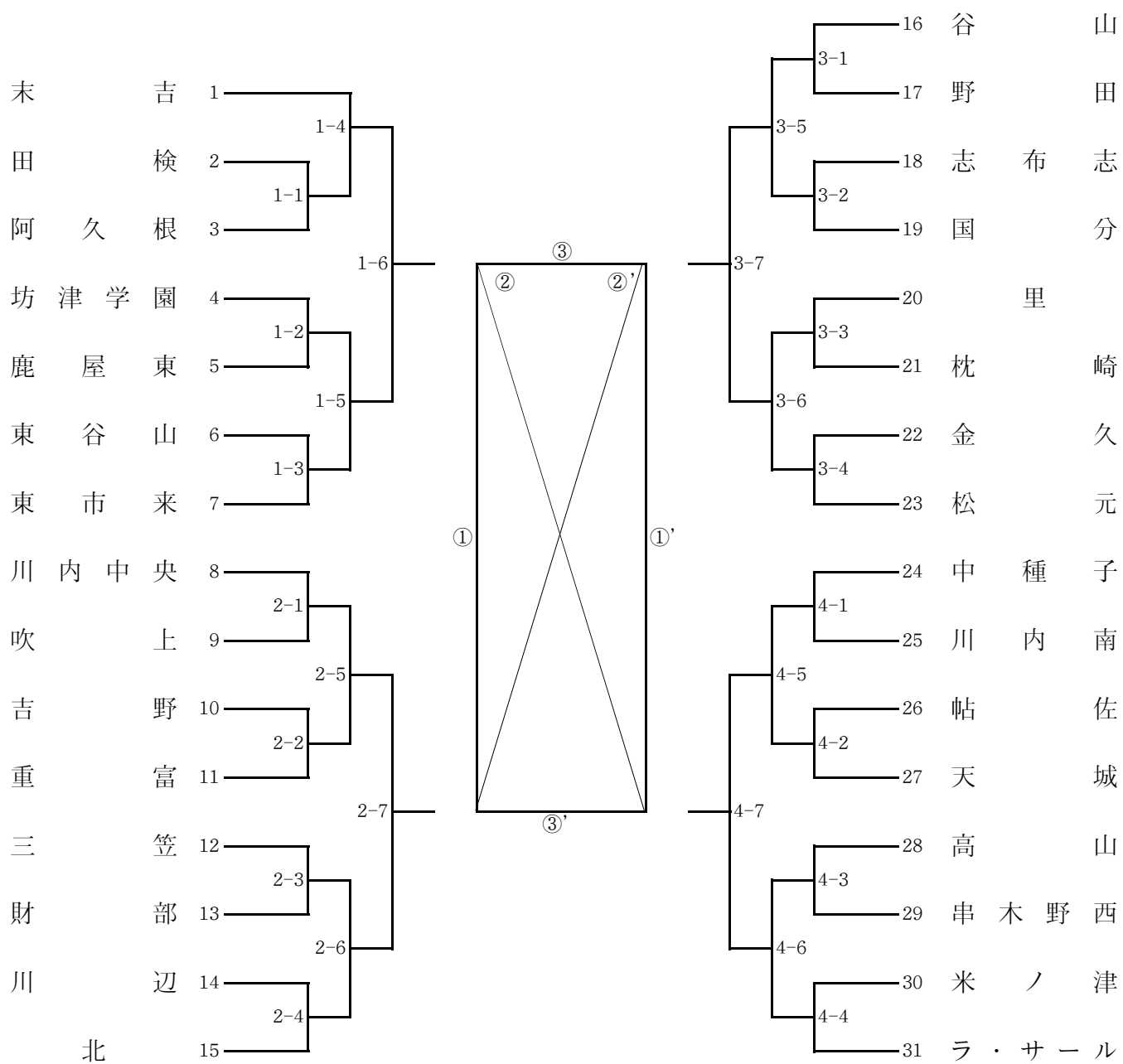

【女子団体戦】

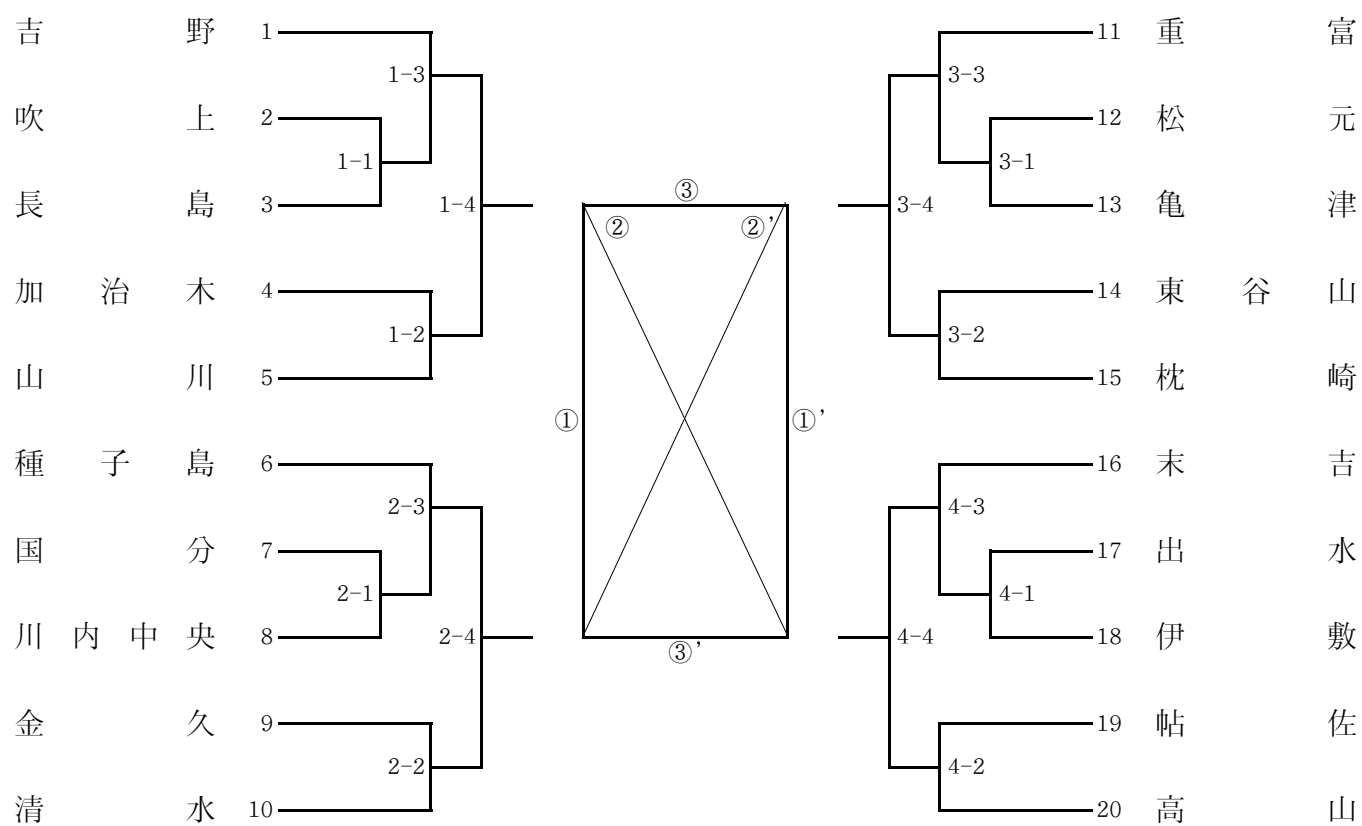

【男子個人戦】

男子50kg級

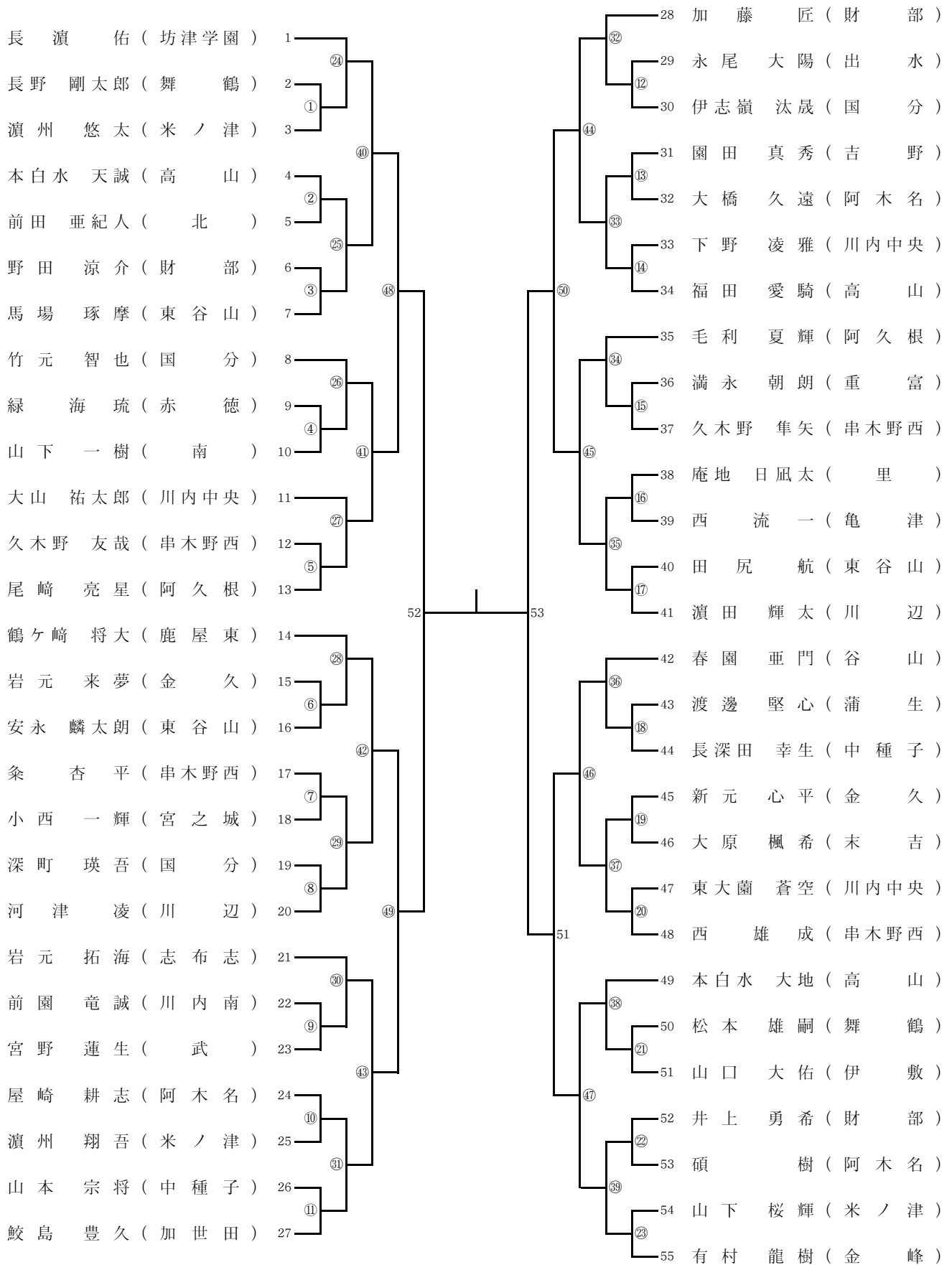

【男子個人戦】

男子55kg級

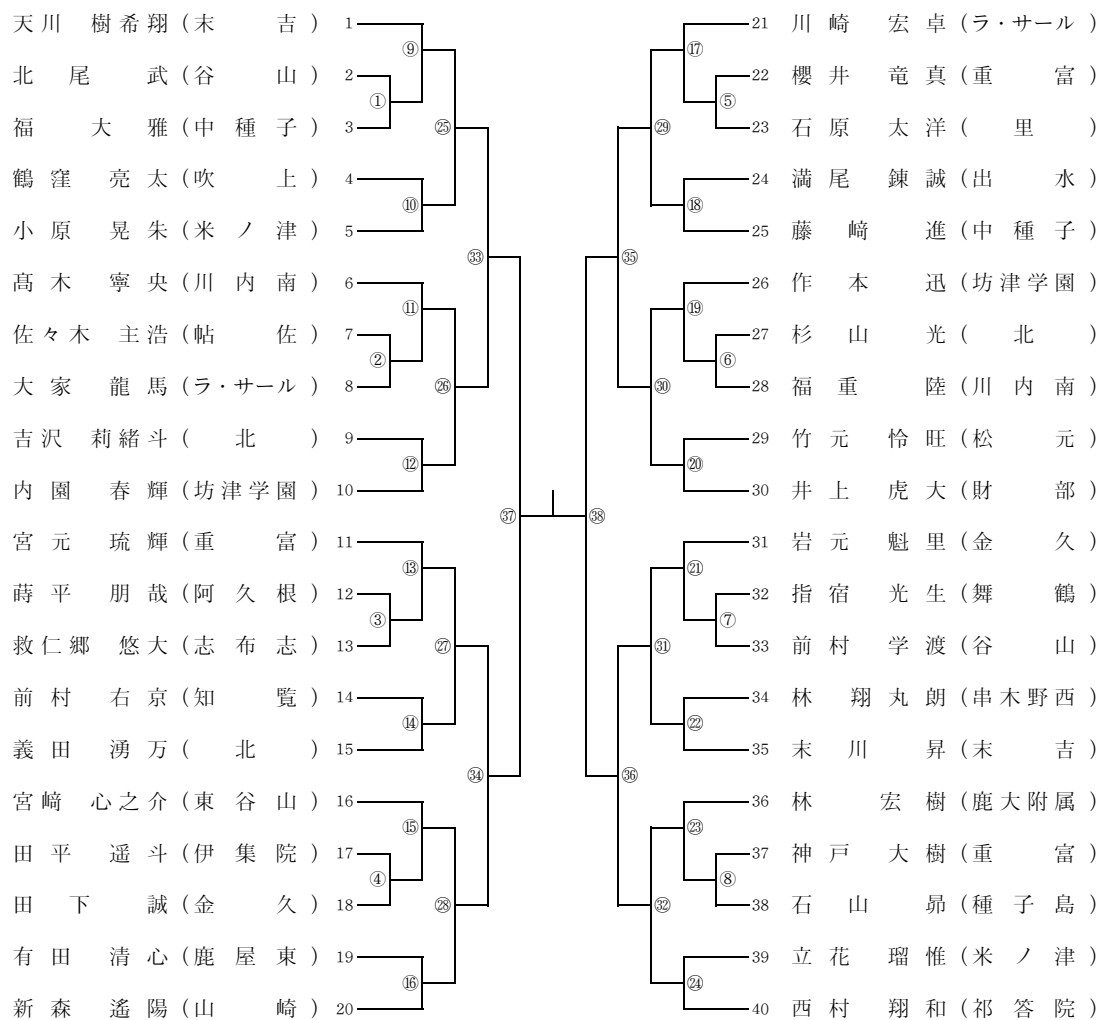

男子60kg級

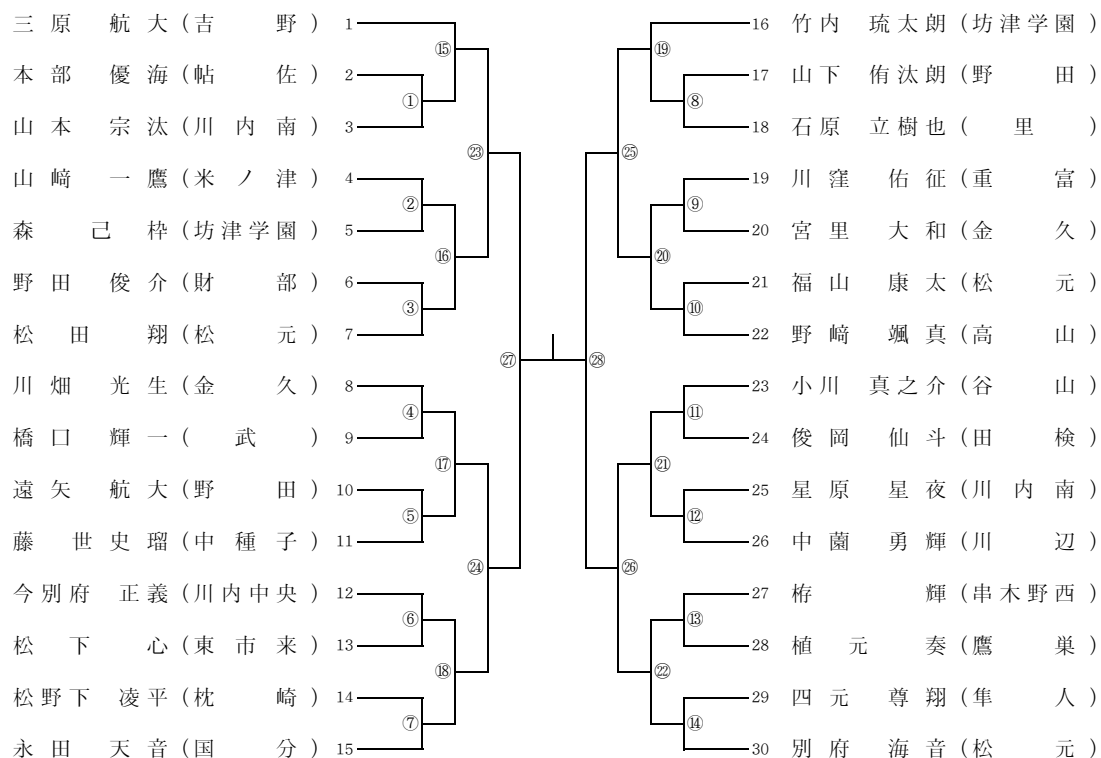

【男子個人戦】

男子66kg級

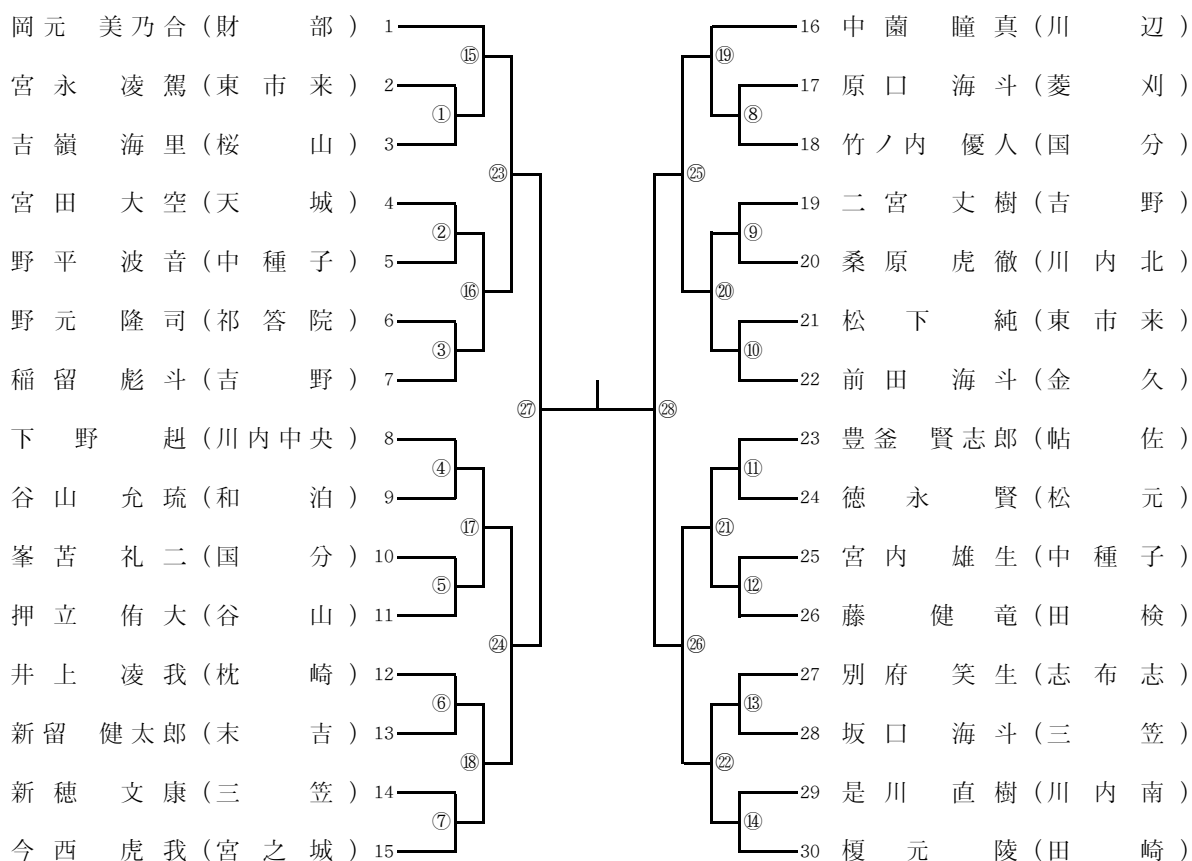

男子73kg級

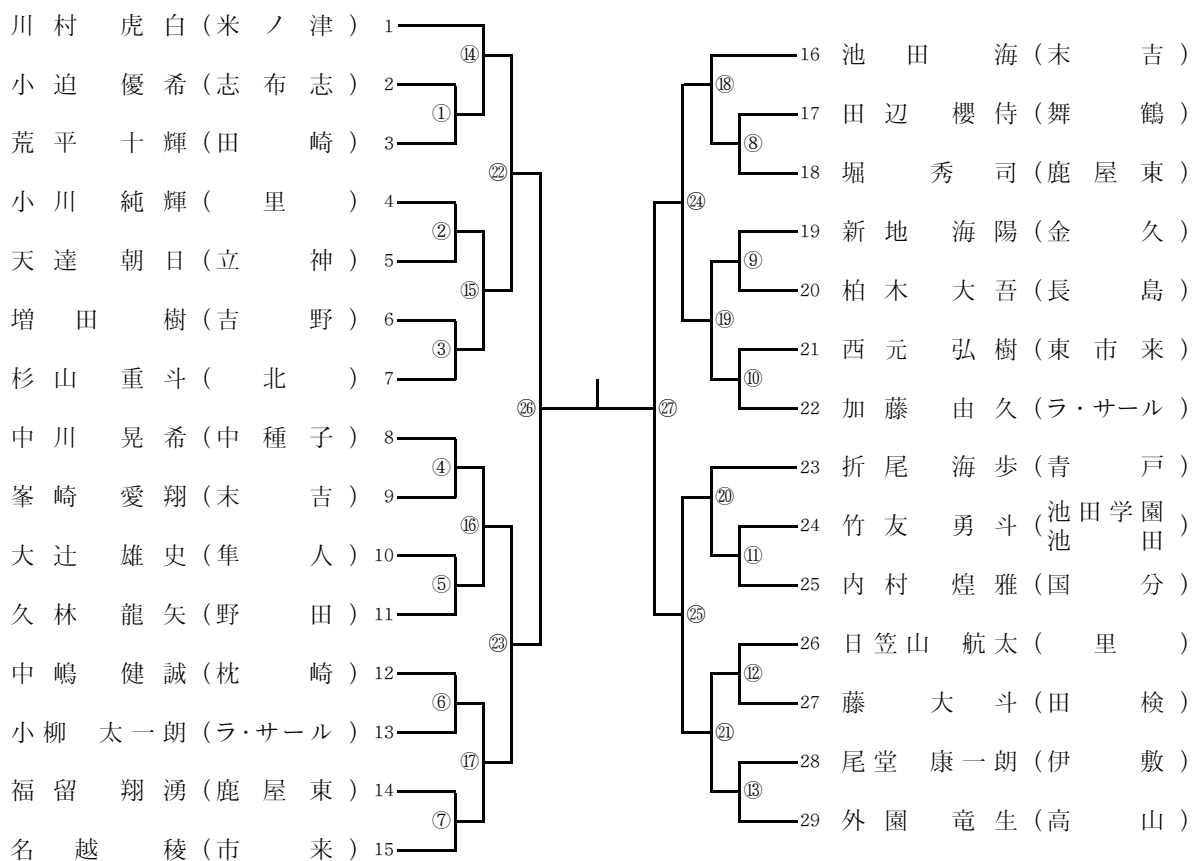

【男子個人戦】

男子81kg級

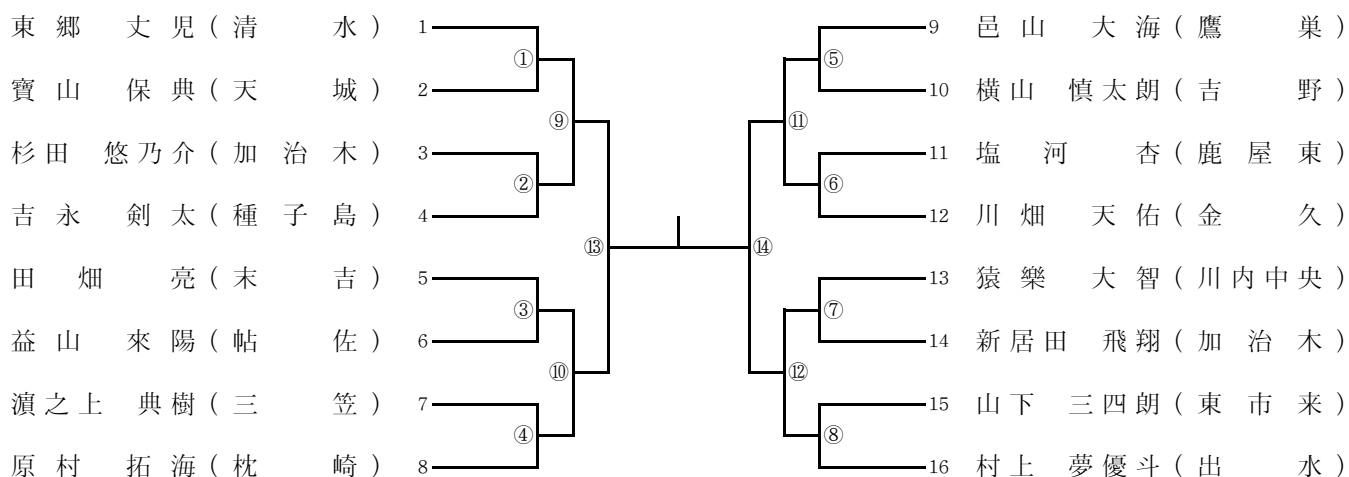

男子90kg級

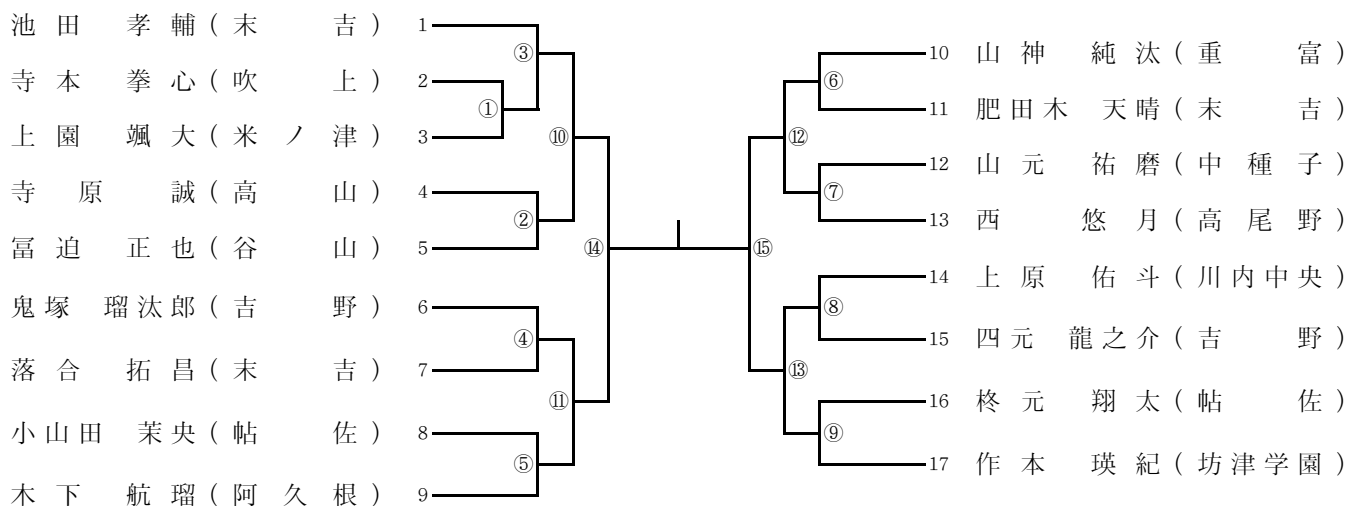

男子90kg超級

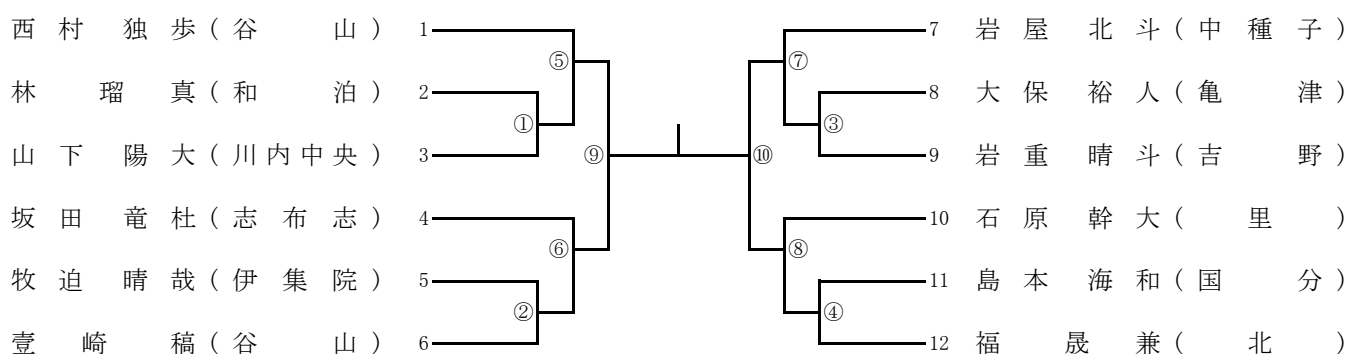

【女子個人戦】

女子40kg級

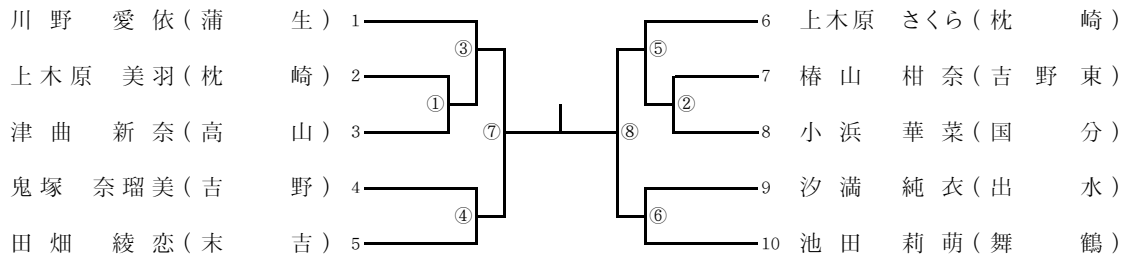

女子44kg級

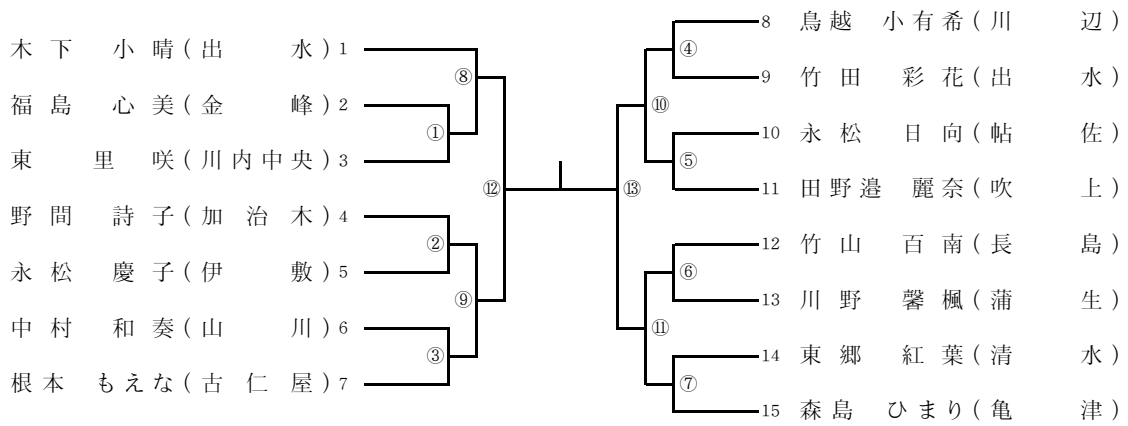

女子48kg級

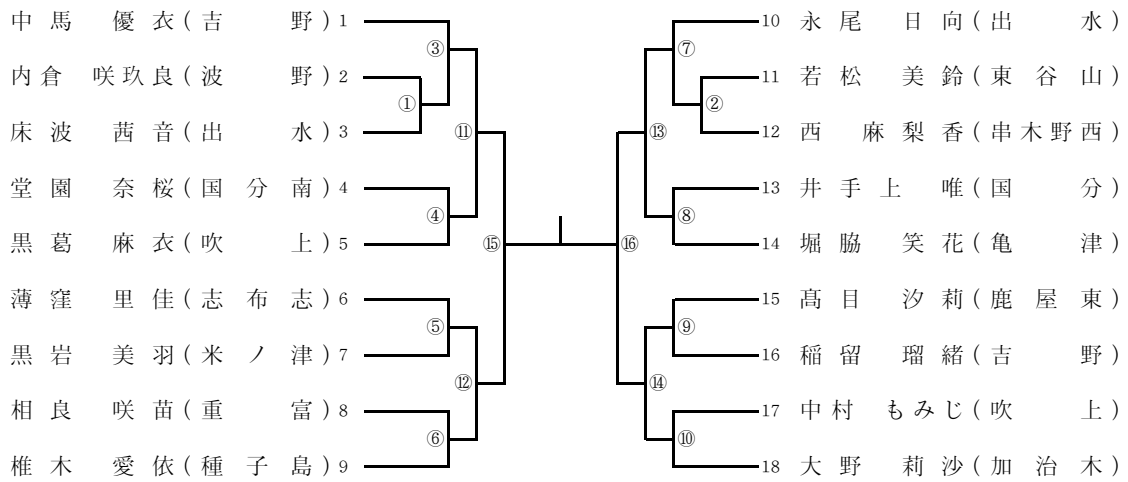

女子52kg級

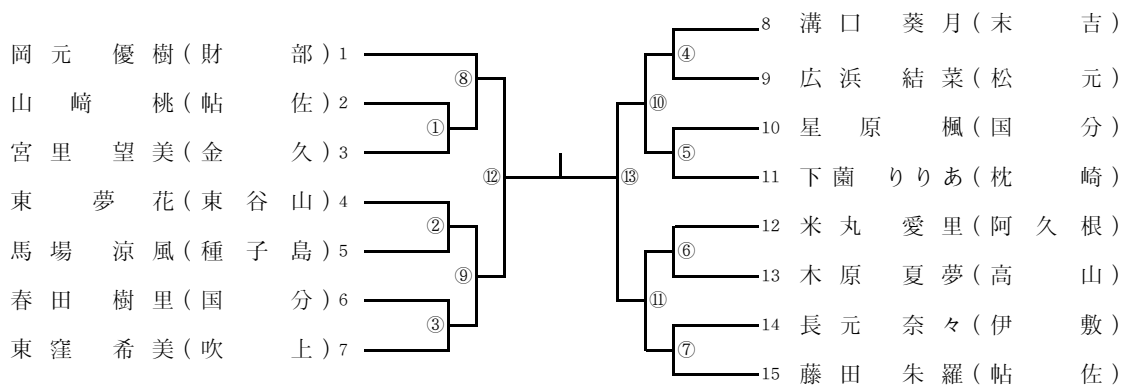

【女子個人戦】

女子57kg級

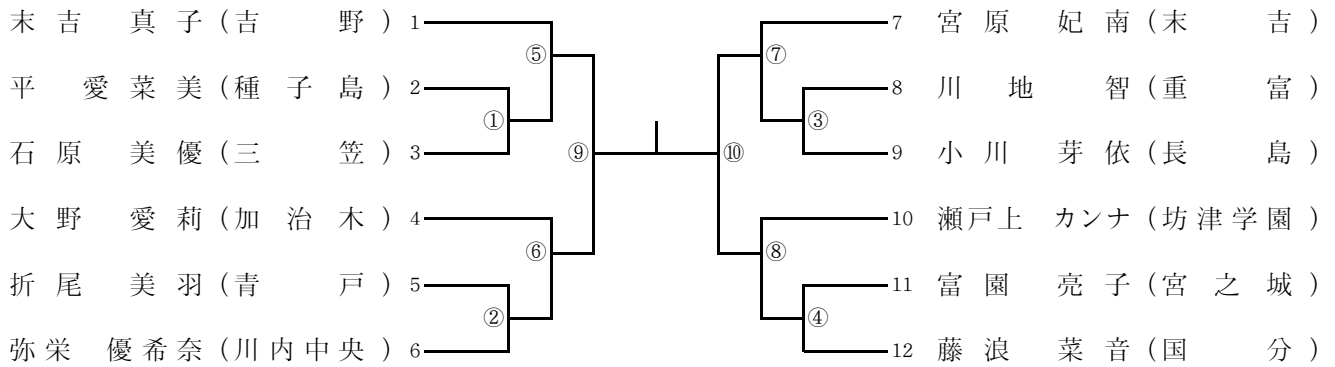

女子63kg級

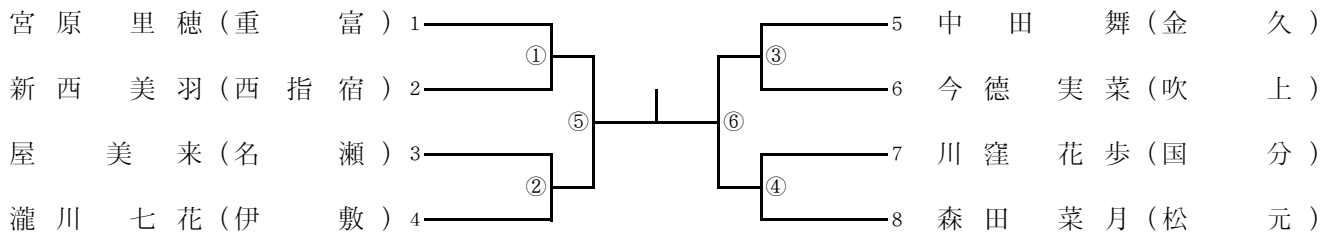

女子70kg級

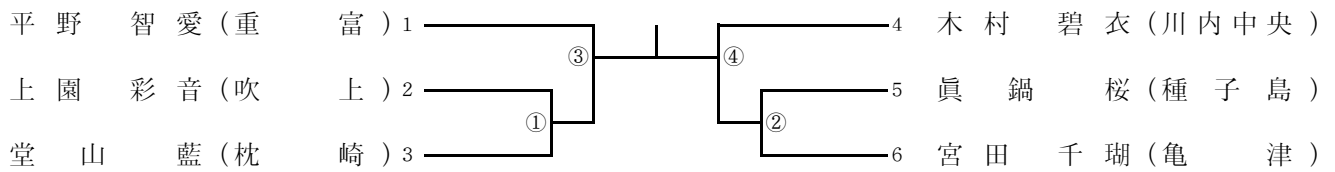

女子70kg超級

