

# 【男子個人戦】

## 男子50kg級 [第1試合場]

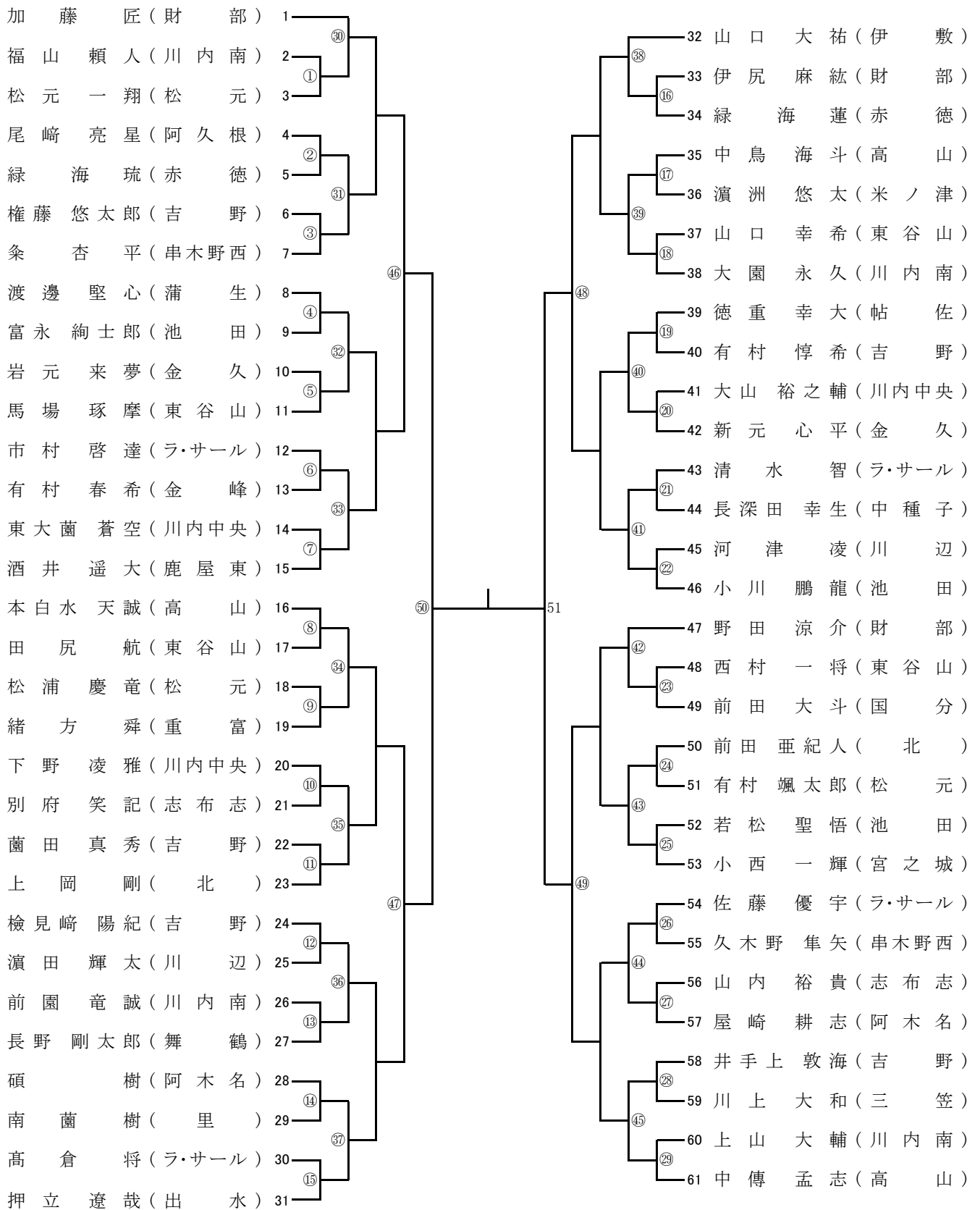

# 【男子個人戦】

## 男子55kg級 [第2試合場]

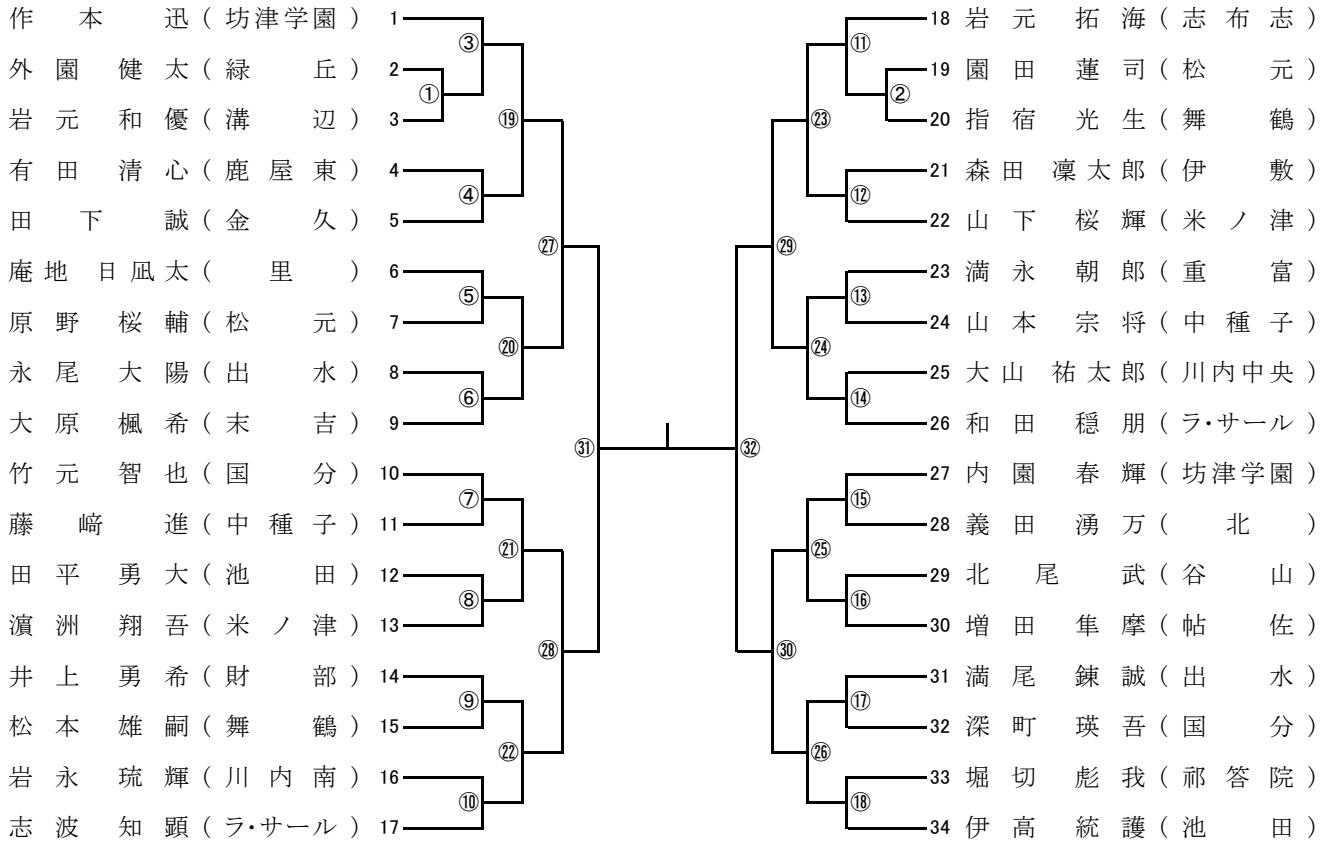

## 男子60kg級 [第3試合場]

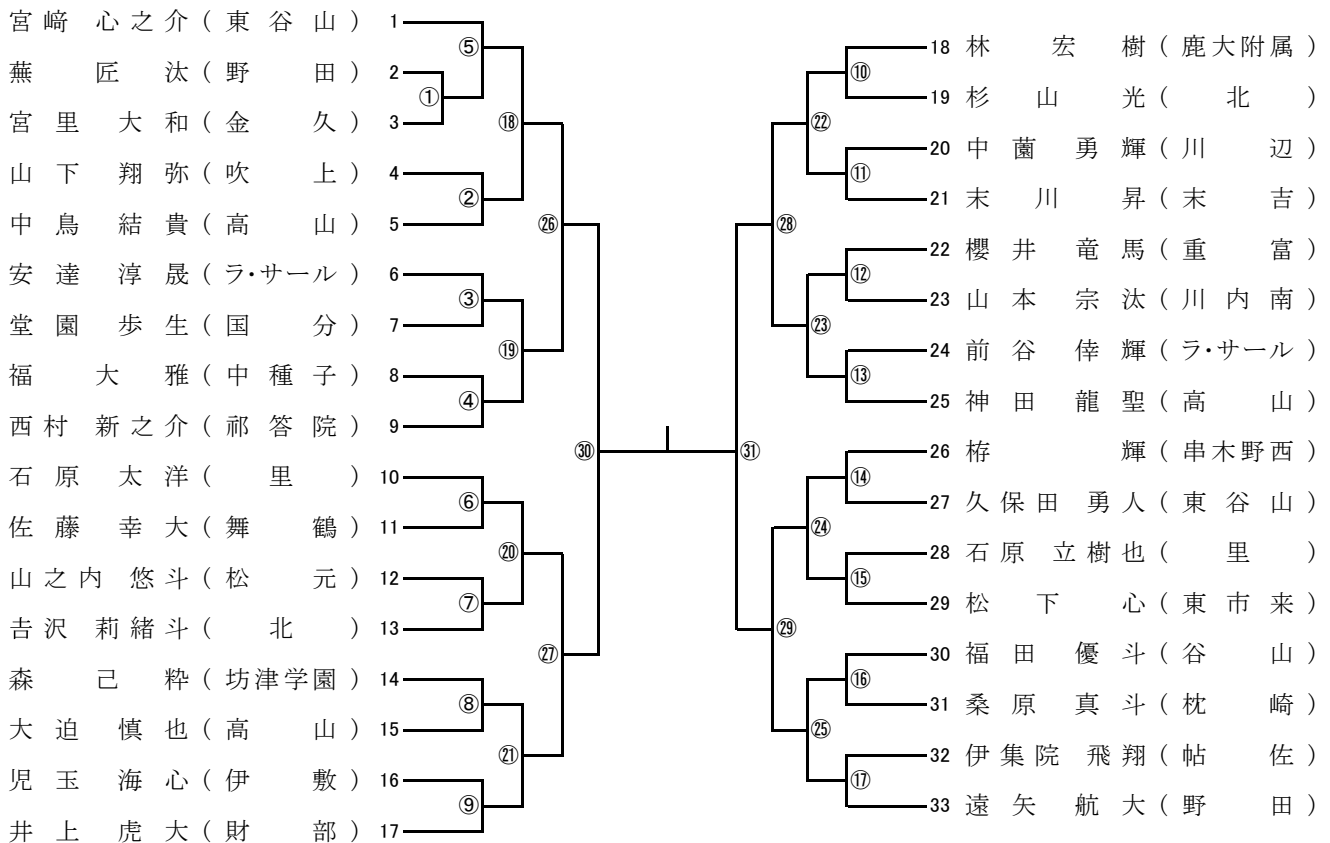

# 【男子個人戦】

## 男子66kg級 [第4試合場]

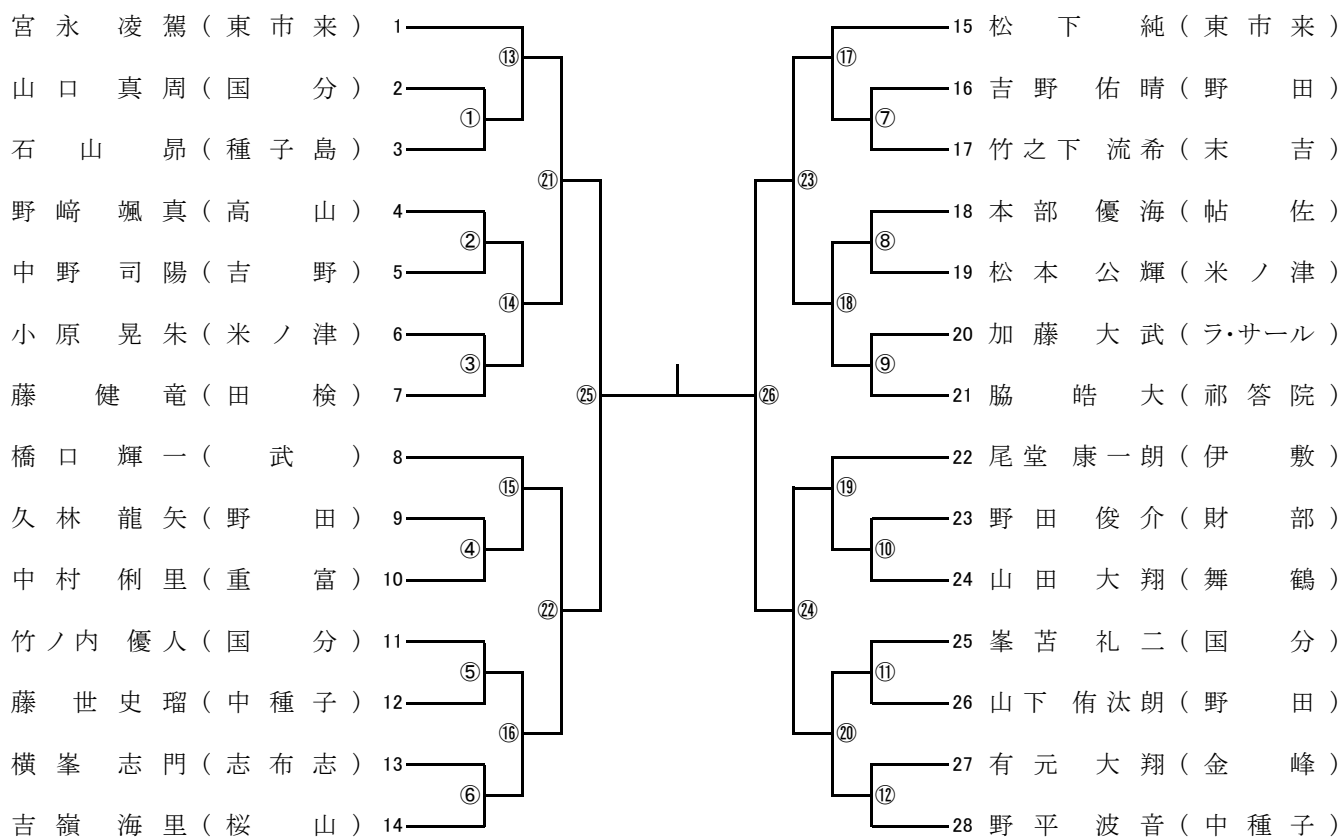

## 男子73kg級 [第4試合場]

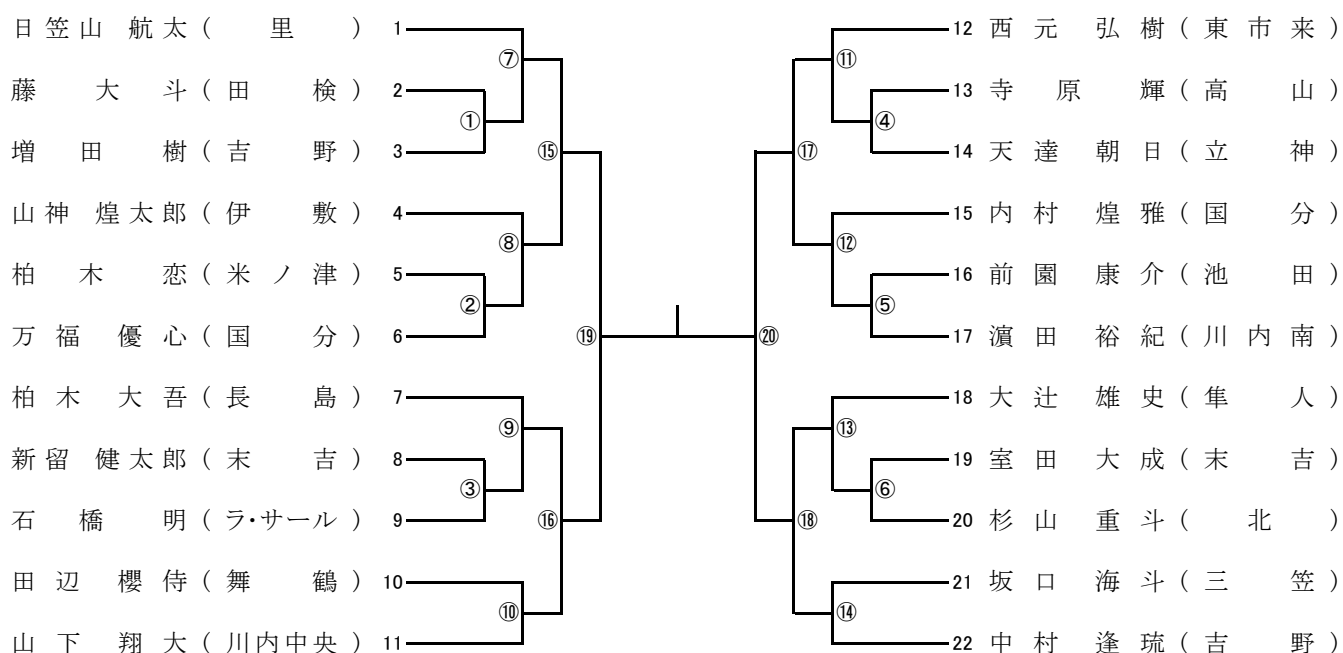

# 【男子個人戦】

## 男子81kg級 [第2試合場]

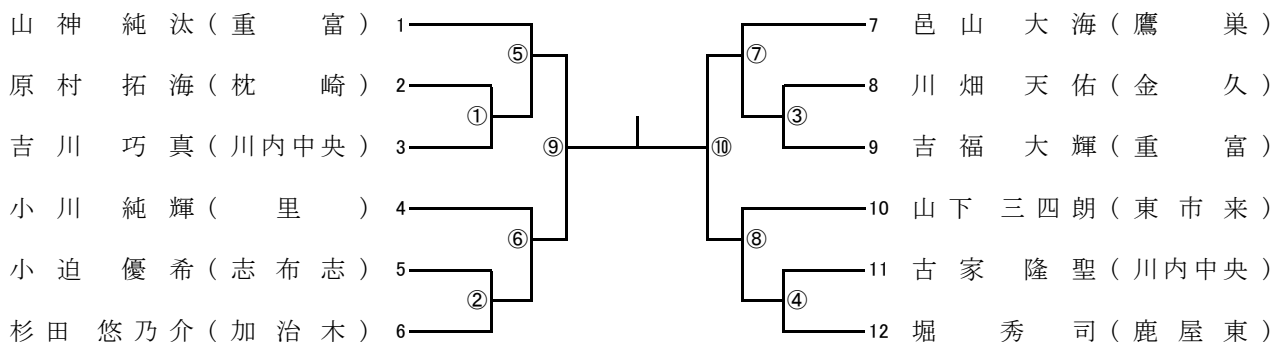

## 男子90kg級 [第3試合場]

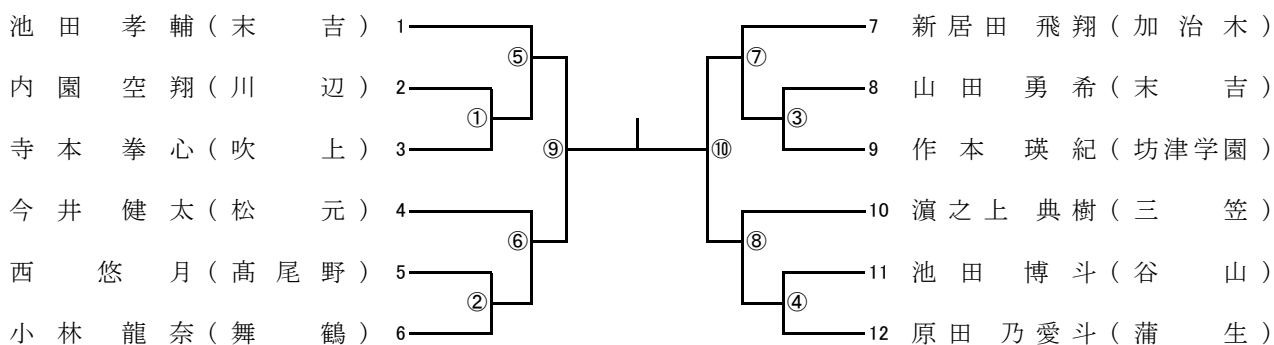

## 男子90kg超級 [第3試合場]

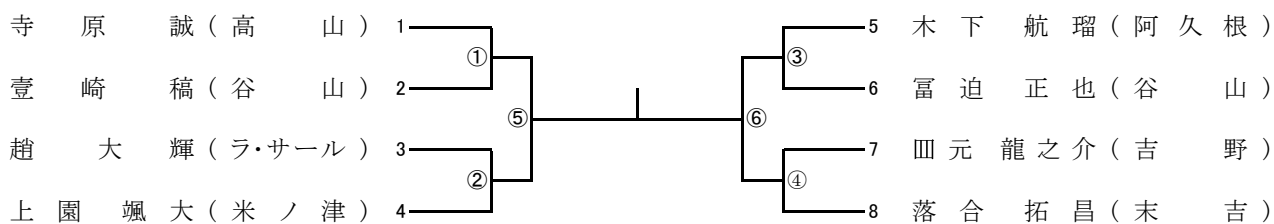

# 【女子個人戦】

## 女子40kg級 [第2試合場]

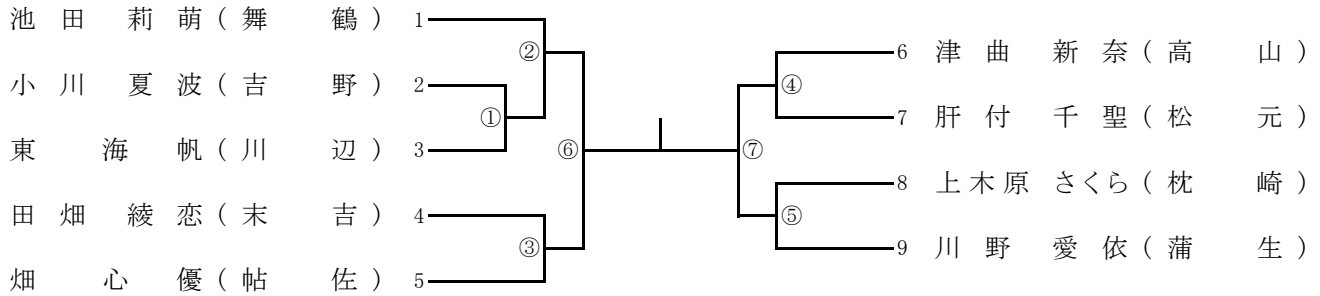

## 女子44kg級 [第3試合場]

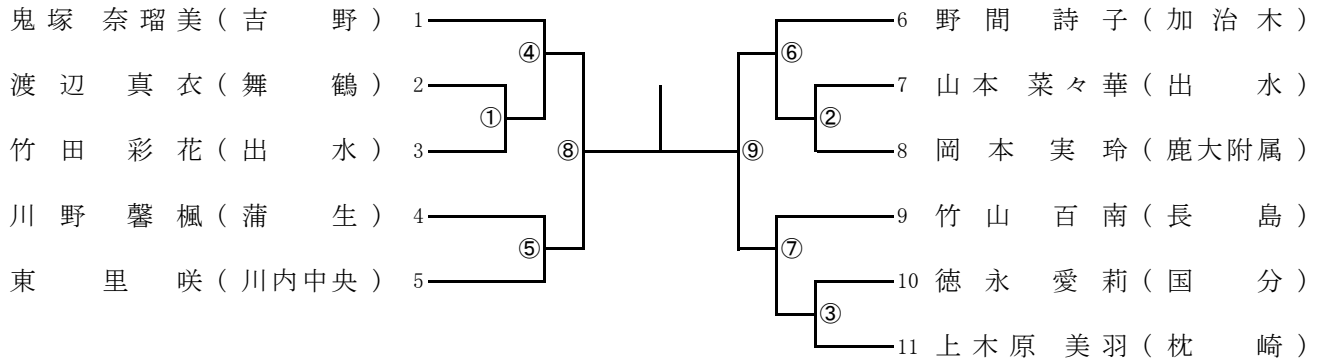

## 女子48kg級 [第2試合場]

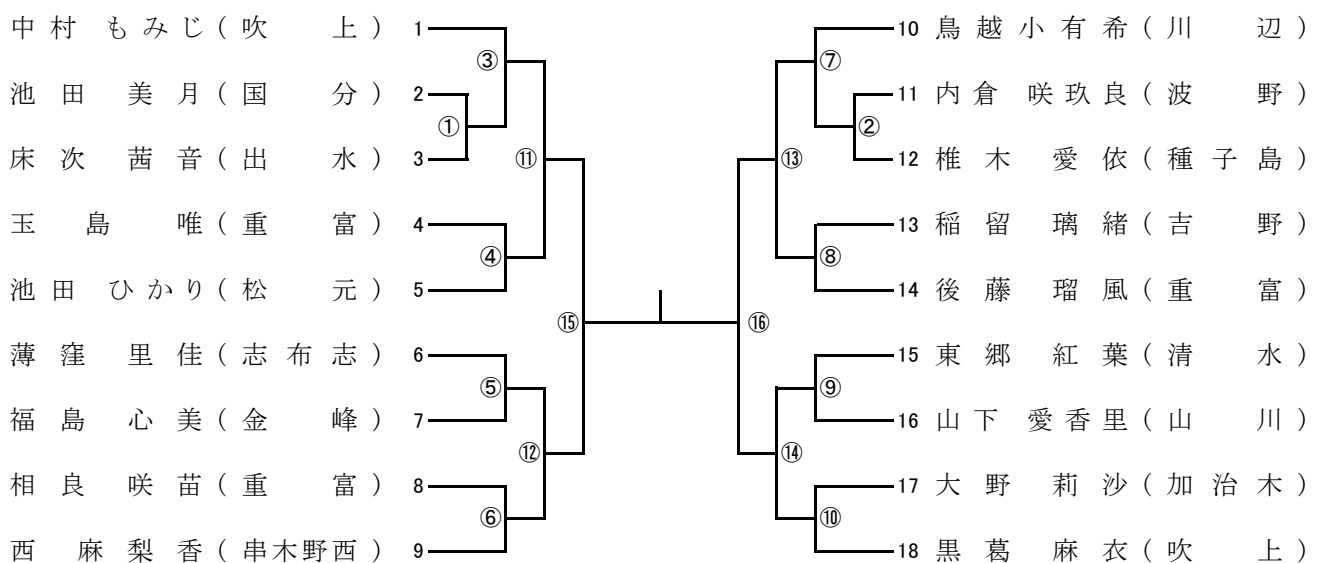

# 【女子個人戦】

## 女子52kg級 [第3試合場]

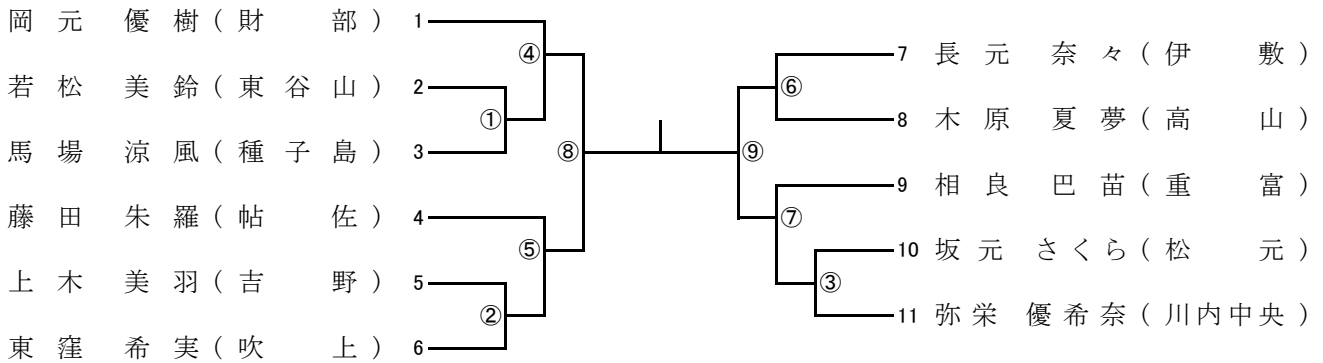

## 女子57kg級 [第4試合場]

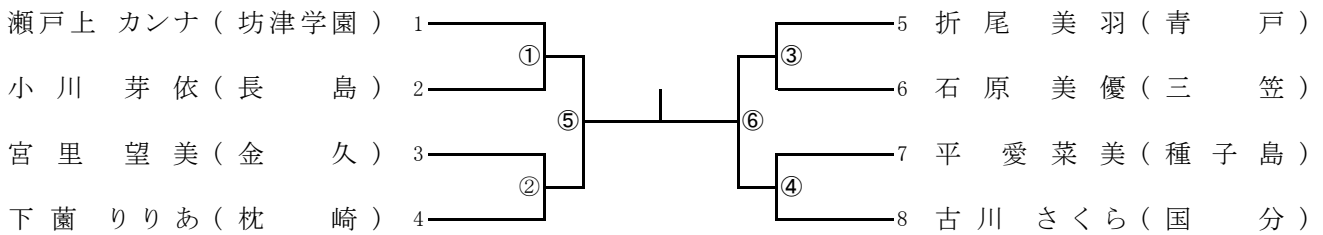

## 女子63kg級 [第4試合場]

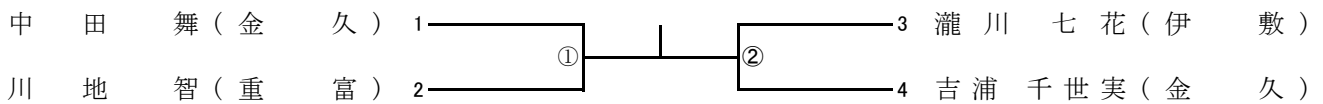

## 女子70kg級 [第4試合場]

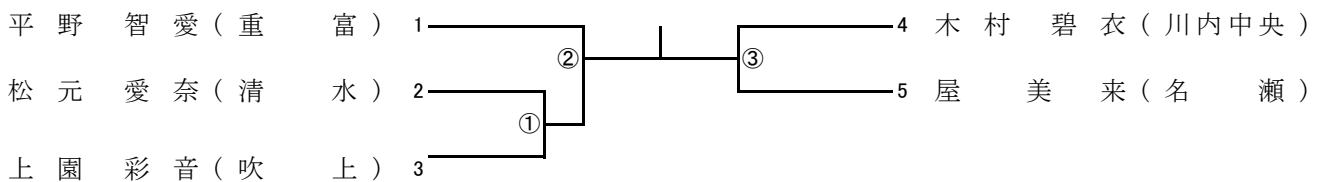

## 女子70kg超級 [第4試合場]

