

# 【男子個人戦】

## 男子50kg級

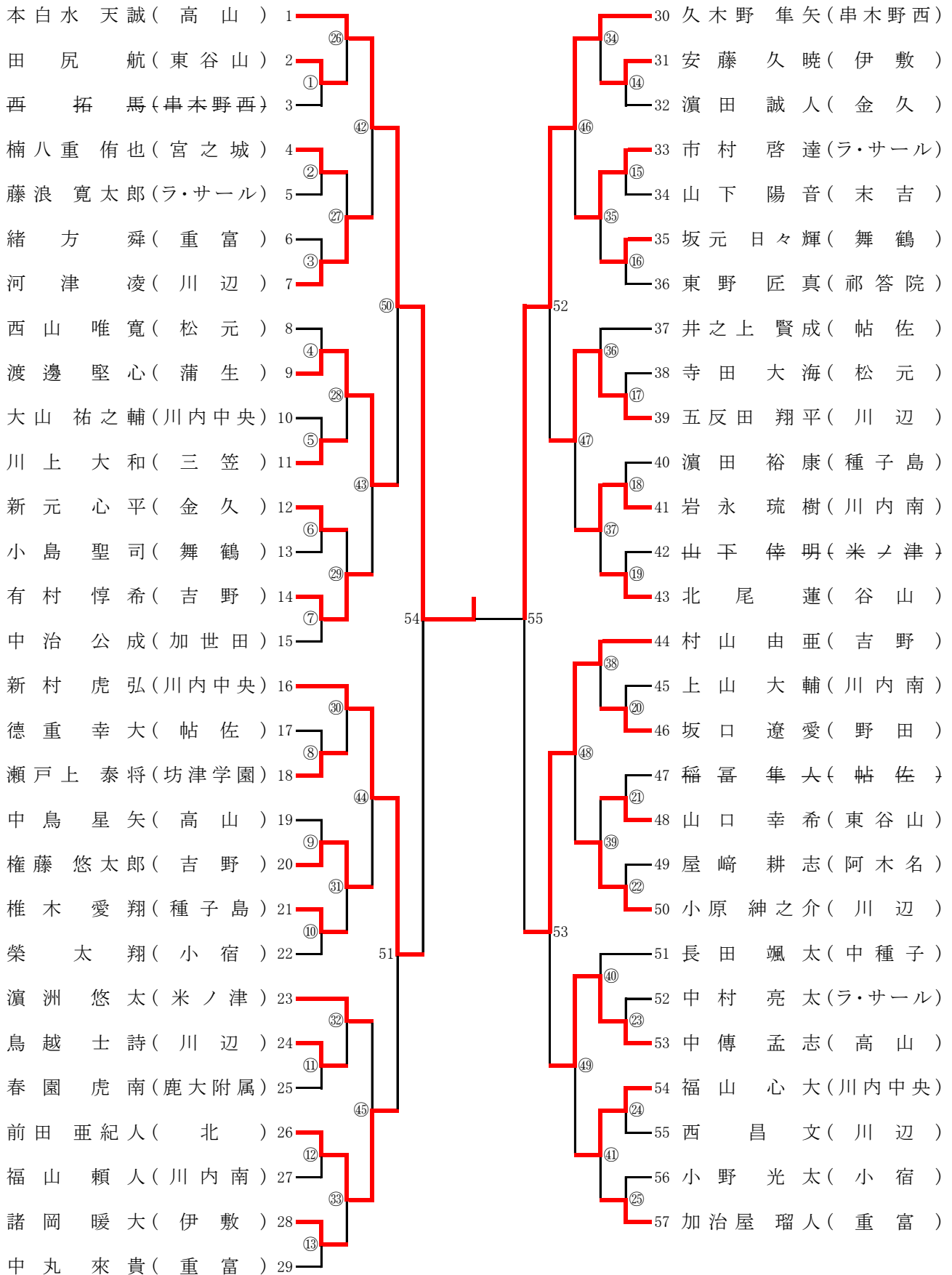

# 【男子個人戦】

## 男子55kg級

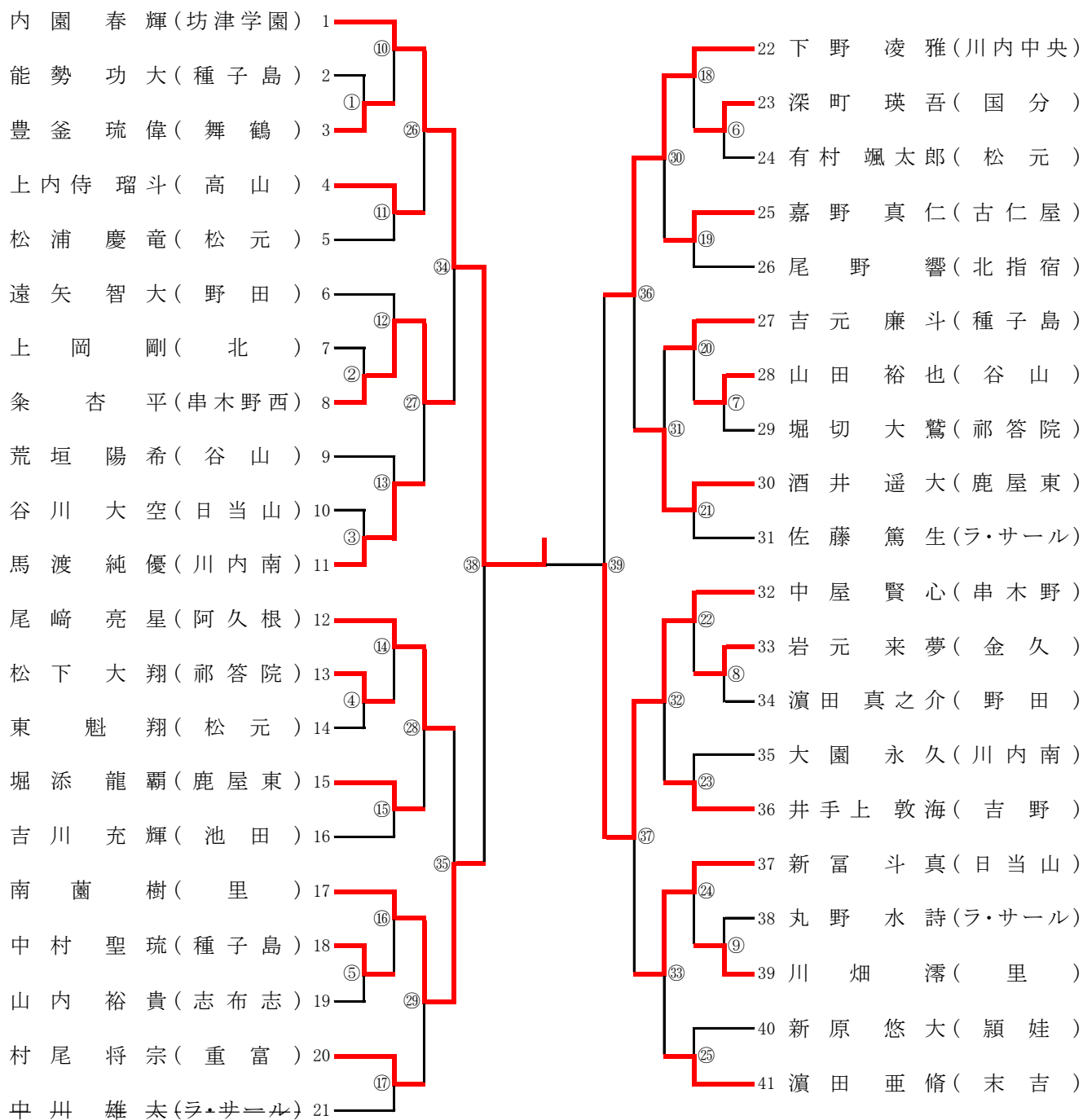

# 【男子個人戦】

## 男子60kg級

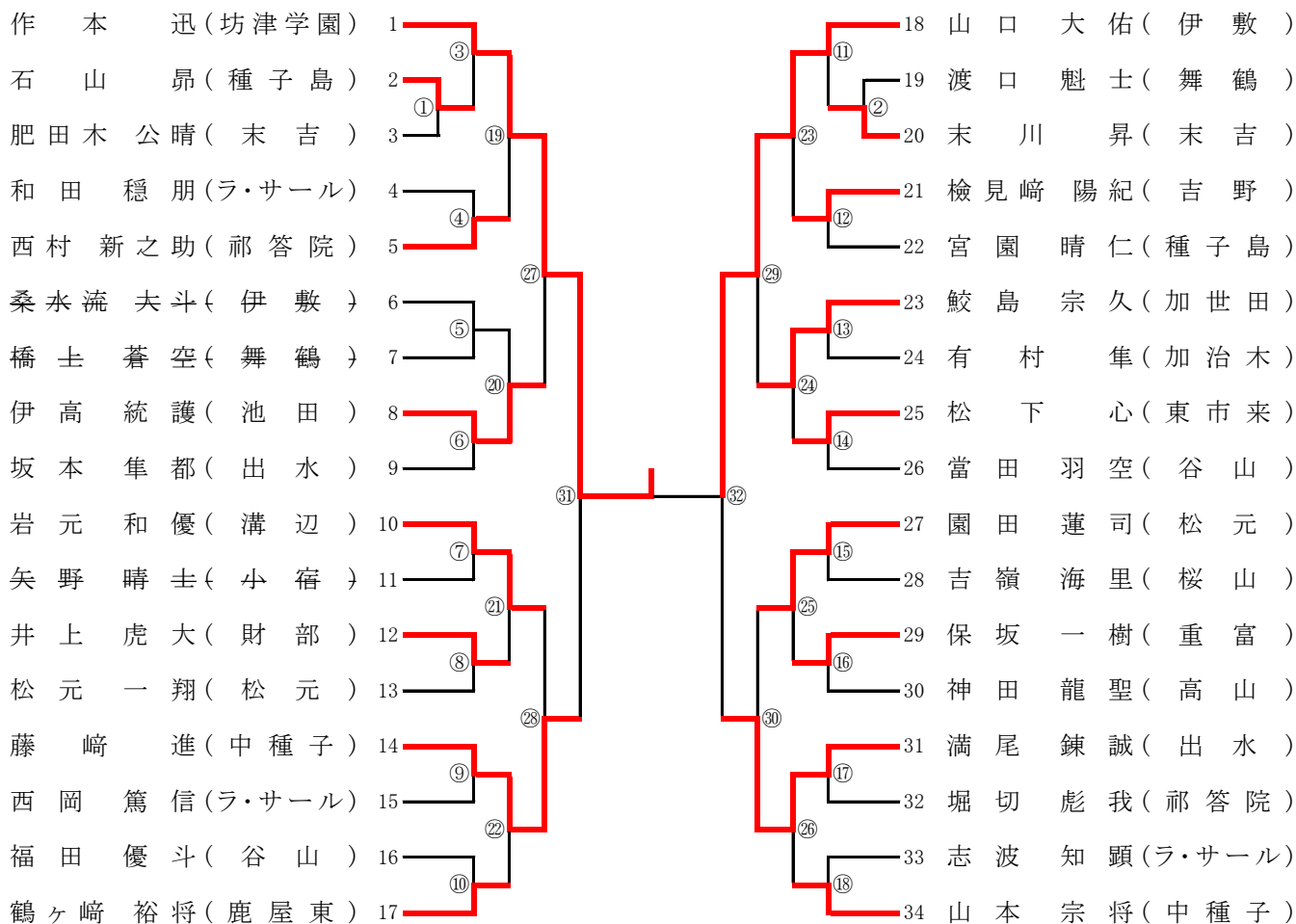

## 男子66kg級

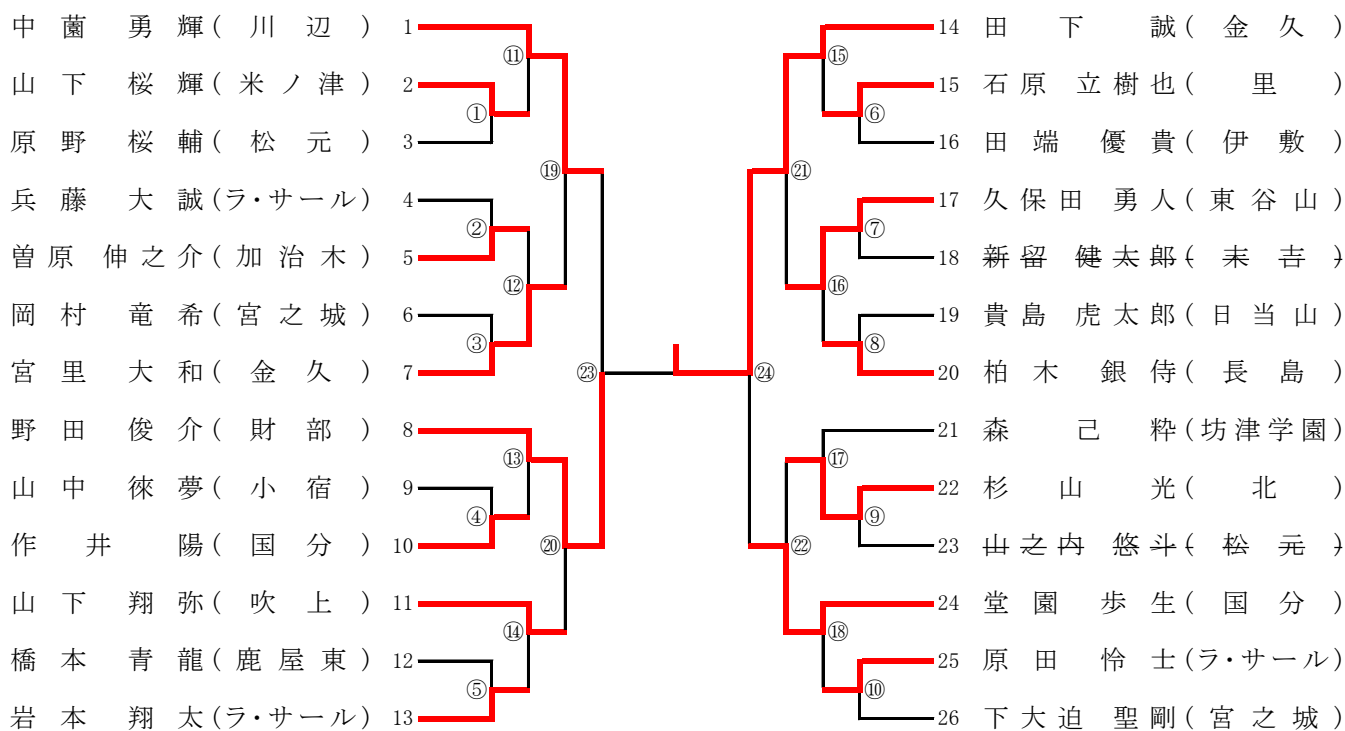

# 【男子個人戦】

## 男子73kg級

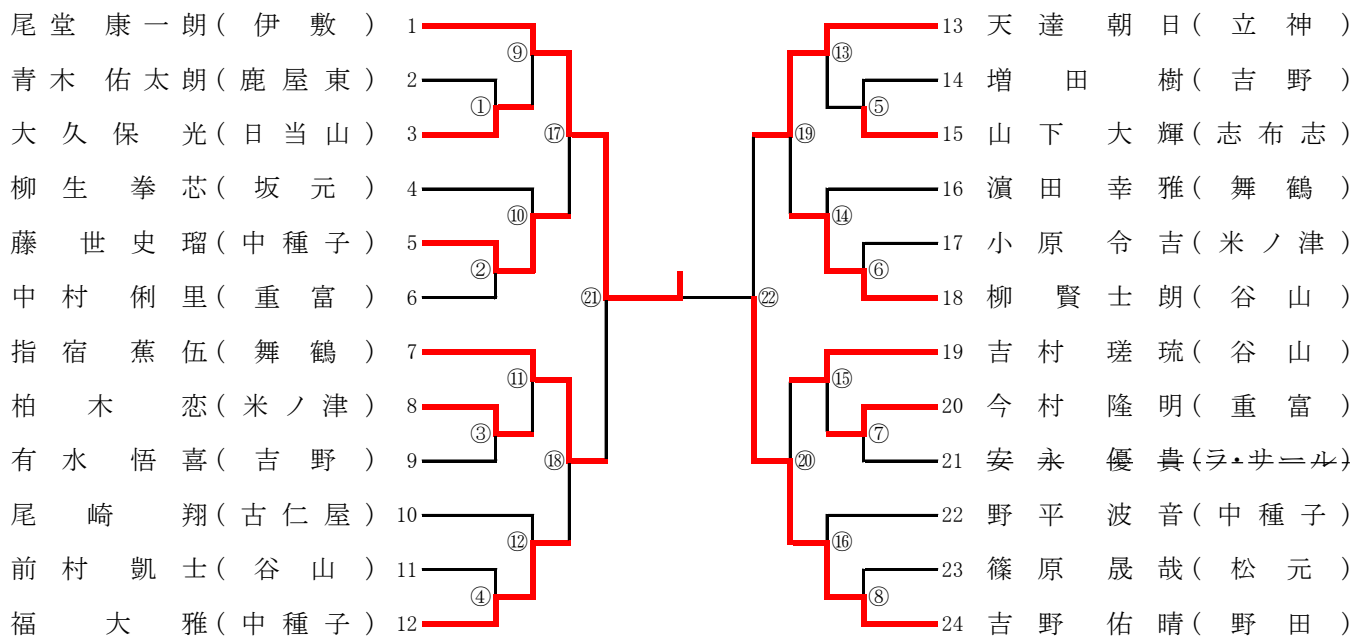

## 男子81kg級

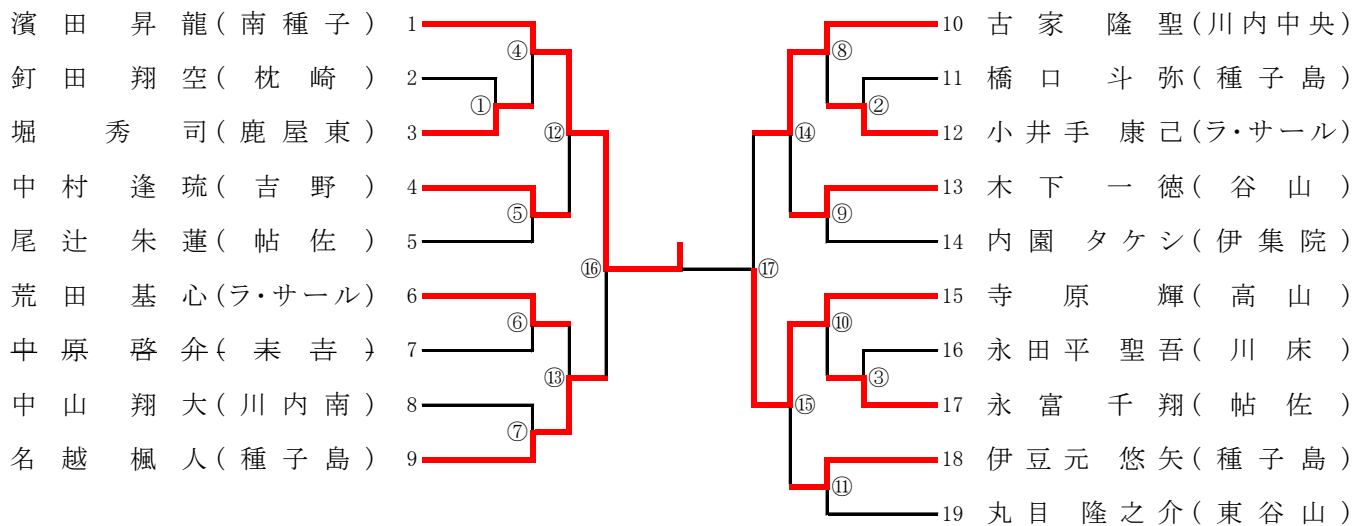

## 男子90kg級

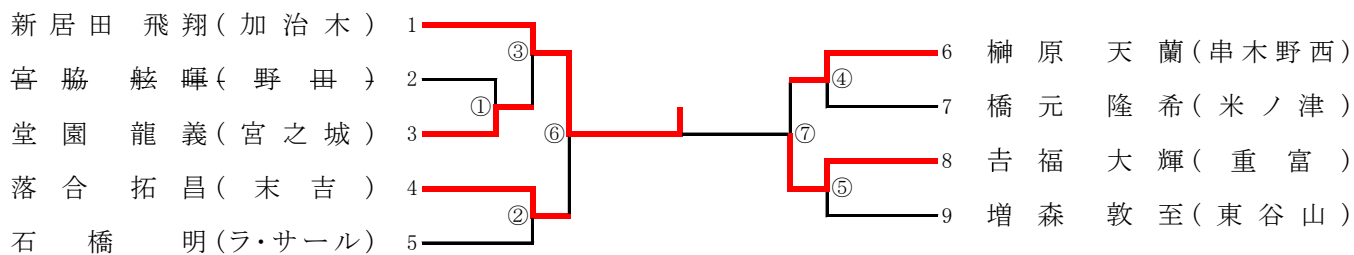

## 男子90kg超級

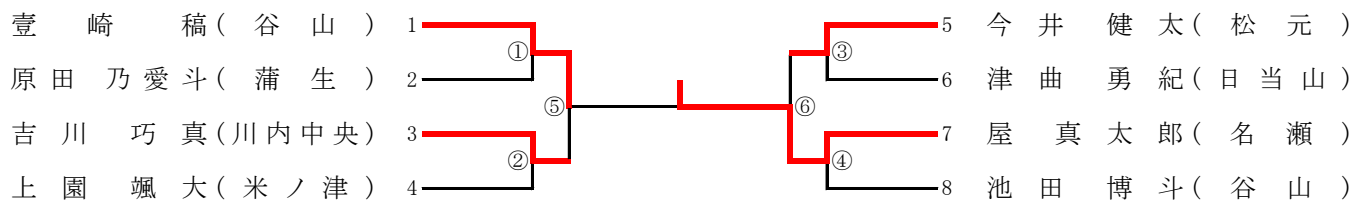

# 【女子個人戦】

## 女子40kg級

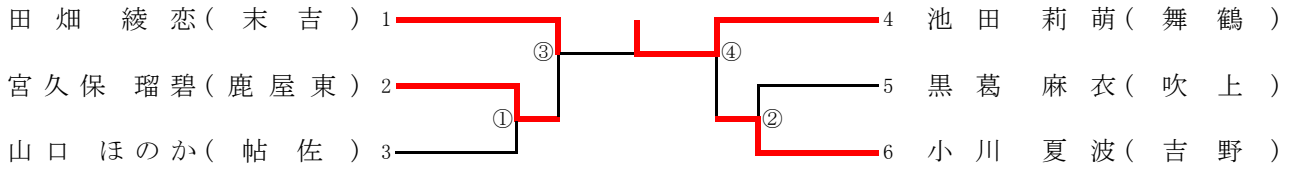

## 女子44kg級

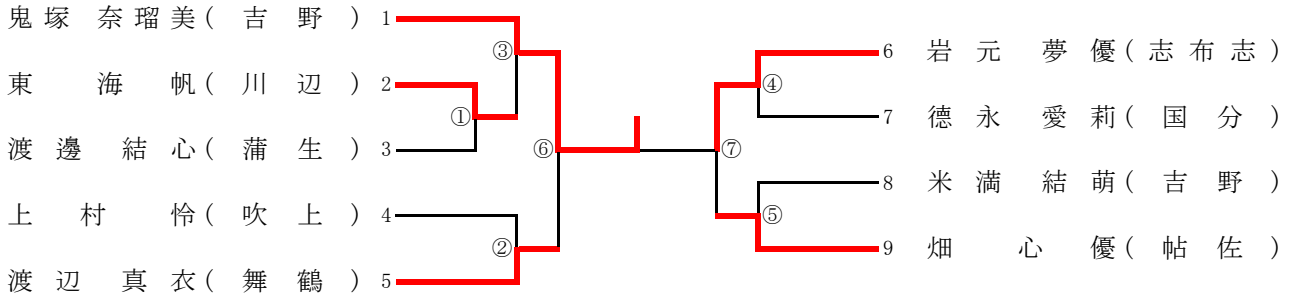

## 女子48kg級

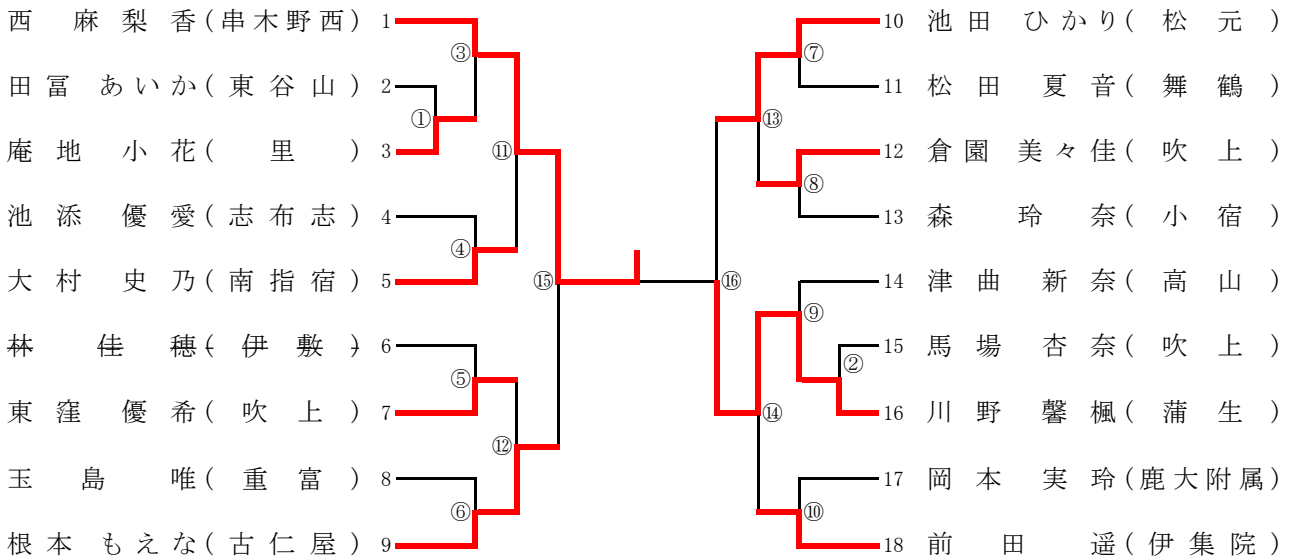

## 女子52kg級

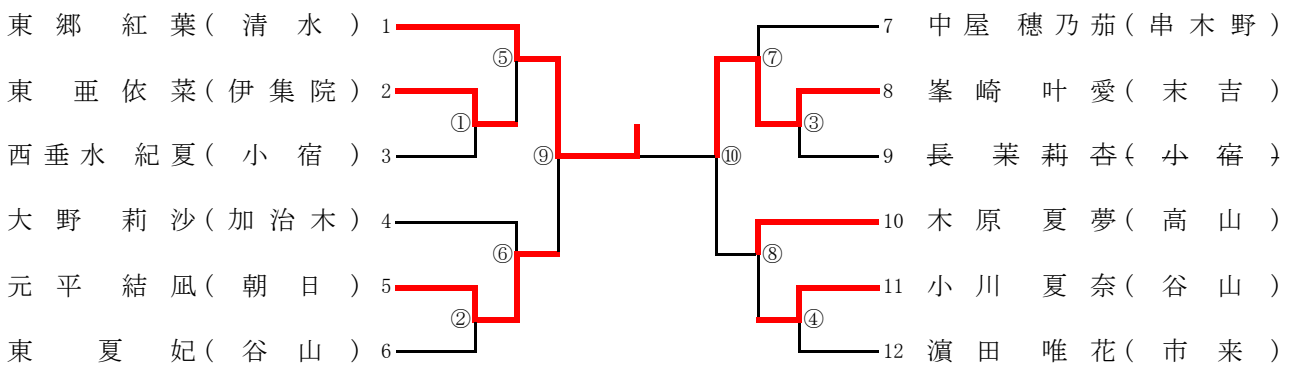

# 【女子個人戦】

## 女子57kg級

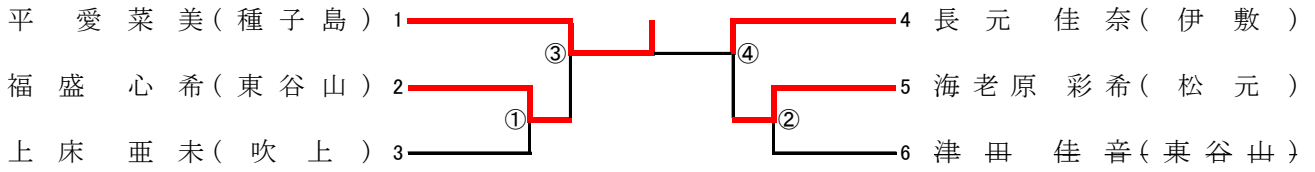

## 女子63kg級

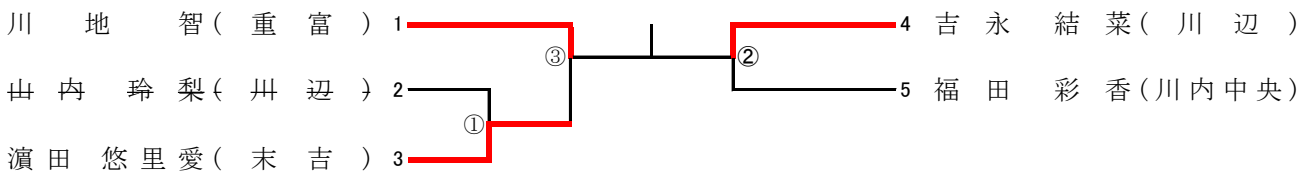

## 女子70kg級

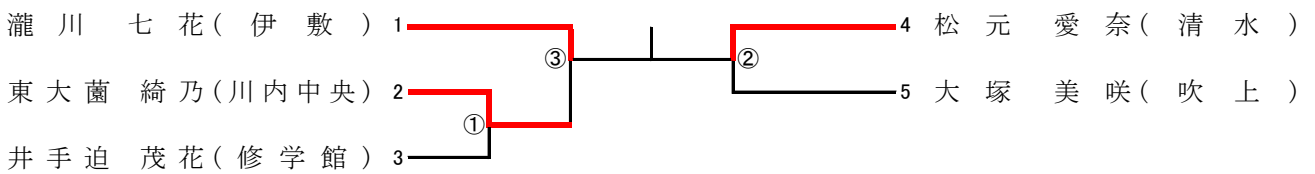

## 女子70kg超級

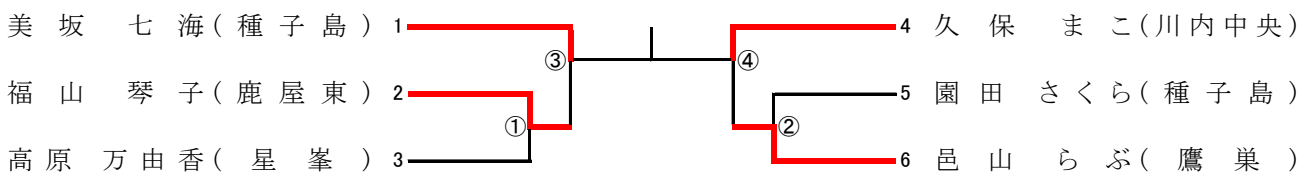

## 第8回 鹿児島県中学校体重別新人柔道大会 成績一覧

R1.11.16(鹿児島アリーナ)

男子個人戦			
50kg級	1位	本白水 天誠	高山中学校
	2位	久木野 隼矢	串木野西中学校
	3位	村山 由亜	吉野中学校
55kg級	1位	内園 春輝	坊津学園
	2位	中屋 賢心	串木野中学校
	3位	下野 凌雅	川内中央中学校
60kg級	1位	作本 迅	坊津学園
	2位	山口 大佑	伊敷中学校
	3位	満尾 鍊誠	出水中学校
66kg級	1位	田下 誠	金久中学校
	2位	野田 俊介	財部中学校
	3位	中菌 勇輝	川辺中学校
73kg級	1位	尾堂 康一朗	伊敷中学校
	2位	吉野 佑晴	野田中学校
	3位	天達 朝日	立神中学校
81kg級	1位	濱田 昇龍	南種子中学校
	2位	寺原 輝	高山中学校
	3位	名越 楓人	種子島中学校
90kg級	1位	新居田 飛翔	加治木中学校
	2位	吉福 大輝	重富中学校
	3位	落合 拓昌	末吉中学校
90kg超級	1位	屋真 太郎	名瀬中学校
	2位	壹崎 稿	谷山中学校
	3位	吉川 巧真	川内中央中学校

女子個人戦			
40kg級	1位	池田 莉萌	舞鶴中学校
	2位	田畑 綾恋	末吉中学校
	3位	宮久保 瑠碧	鹿屋東中学校
44kg級	1位	鬼塚 奈瑠美	吉野中学校
	2位	岩元 夢優	志布志中学校
	3位	畑 心優	帖佐中学校
48kg級	1位	西麻 梨香	串木野西中学校
	2位	川野 馨楓	蒲生中学校
	3位	根本 もえな	古仁屋中学校
52kg級	1位	東郷 紅葉	清水中学校
	2位	峯崎 叶愛	末吉中学校
	3位	木原 夏夢	高山中学校
57kg級	1位	平 愛菜美	種子島中学校
	2位	長元 佳奈	伊敷中学校
	3位	福盛 心希	東谷山中学校
63kg級	1位	川地 智	重富中学校
	2位	吉永 結菜	川辺中学校
	3位	福田 彩香	川内中央中学校
70kg級	1位	瀧川 七花	伊敷中学校
	2位	松元 愛奈	清水中学校
	3位	東大菌 綺乃	川内中央中学校
70kg超級	1位	久保 まこ	川内中央中学校
	2位	美坂 七海	種子島中学校
	3位	福山 琴子	鹿屋東中学校