

【男子個人戦】

男子50kg級

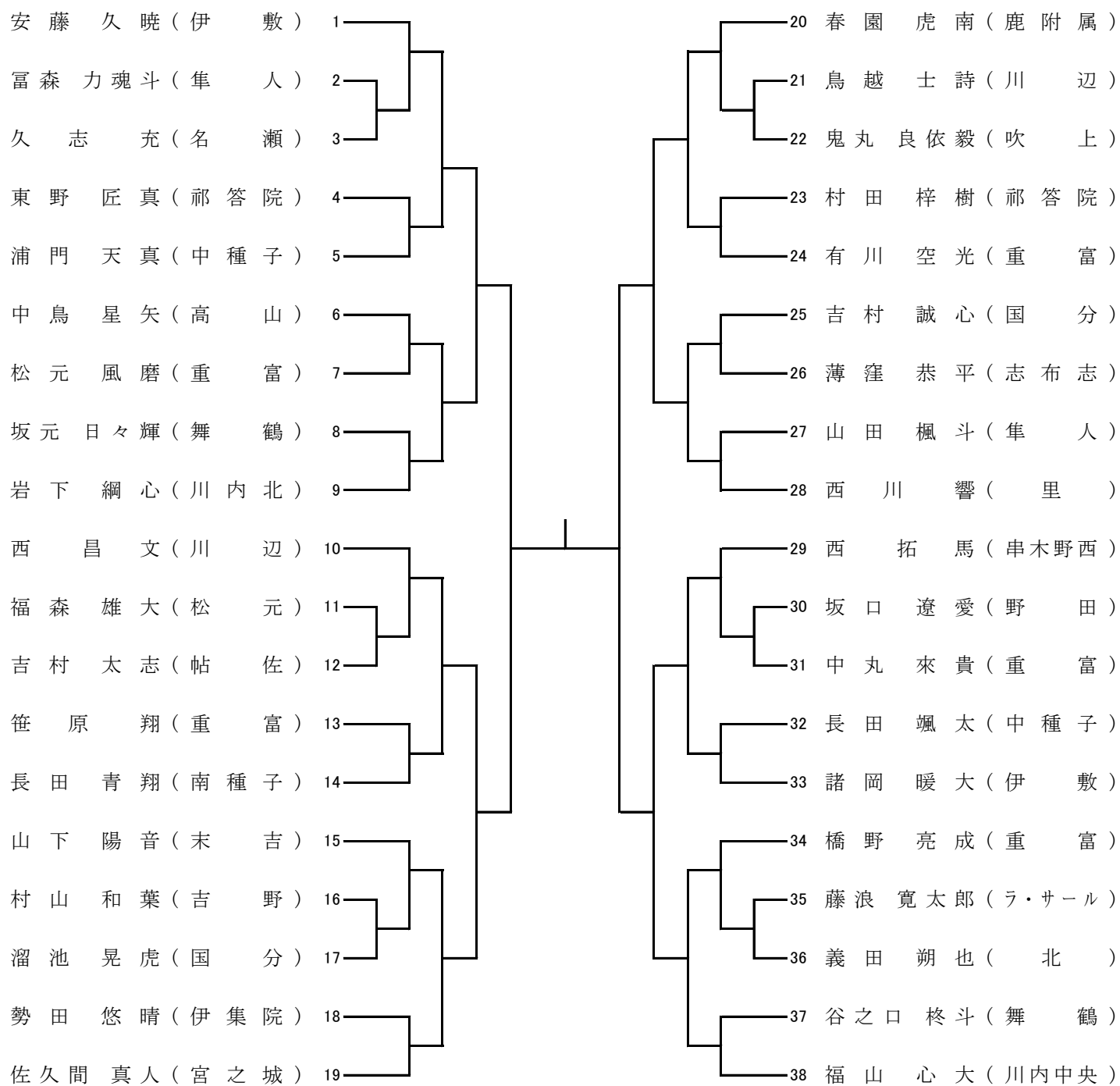

【男子個人戦】

男子55kg級

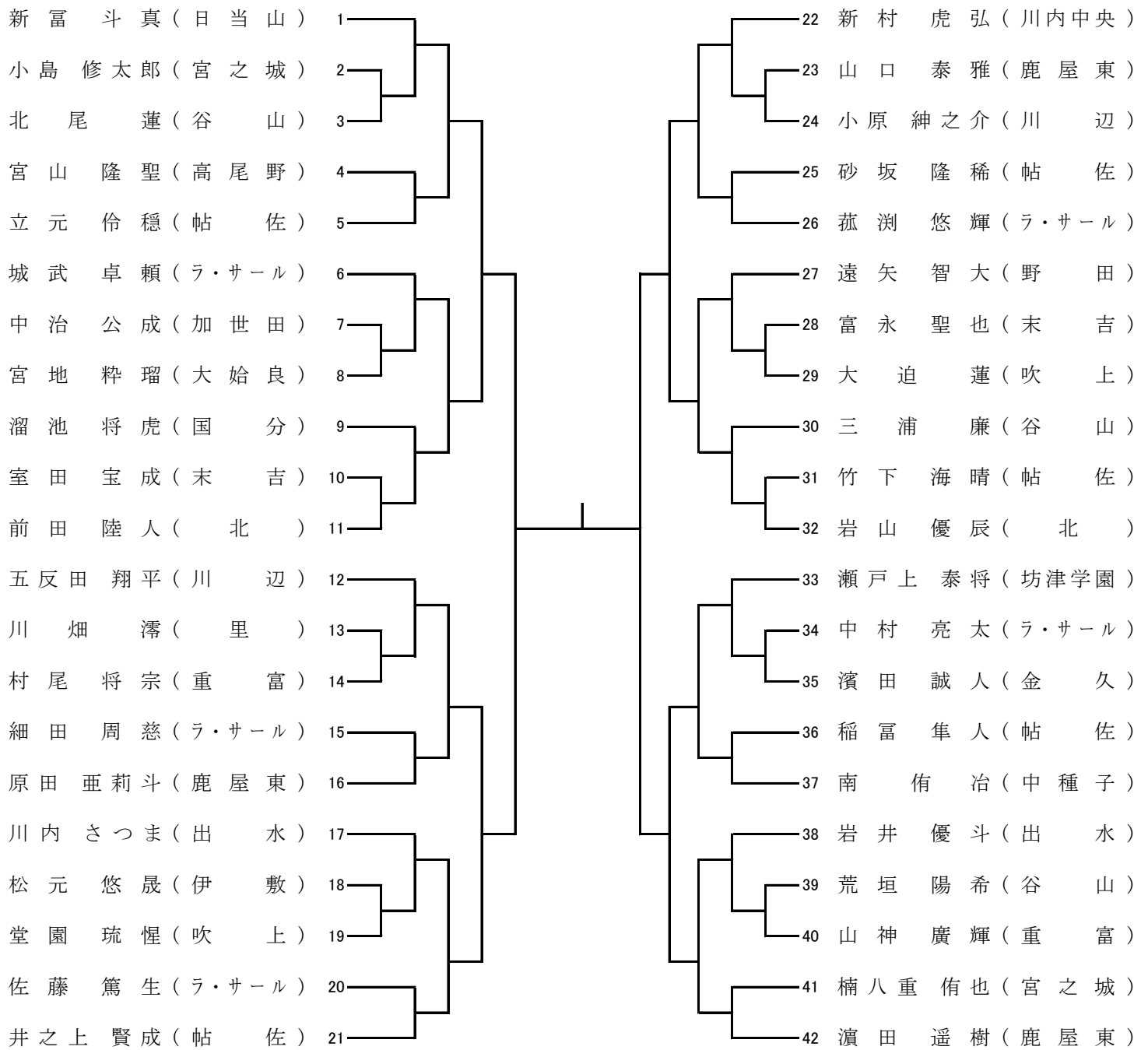

【男子個人戦】

男子60kg級

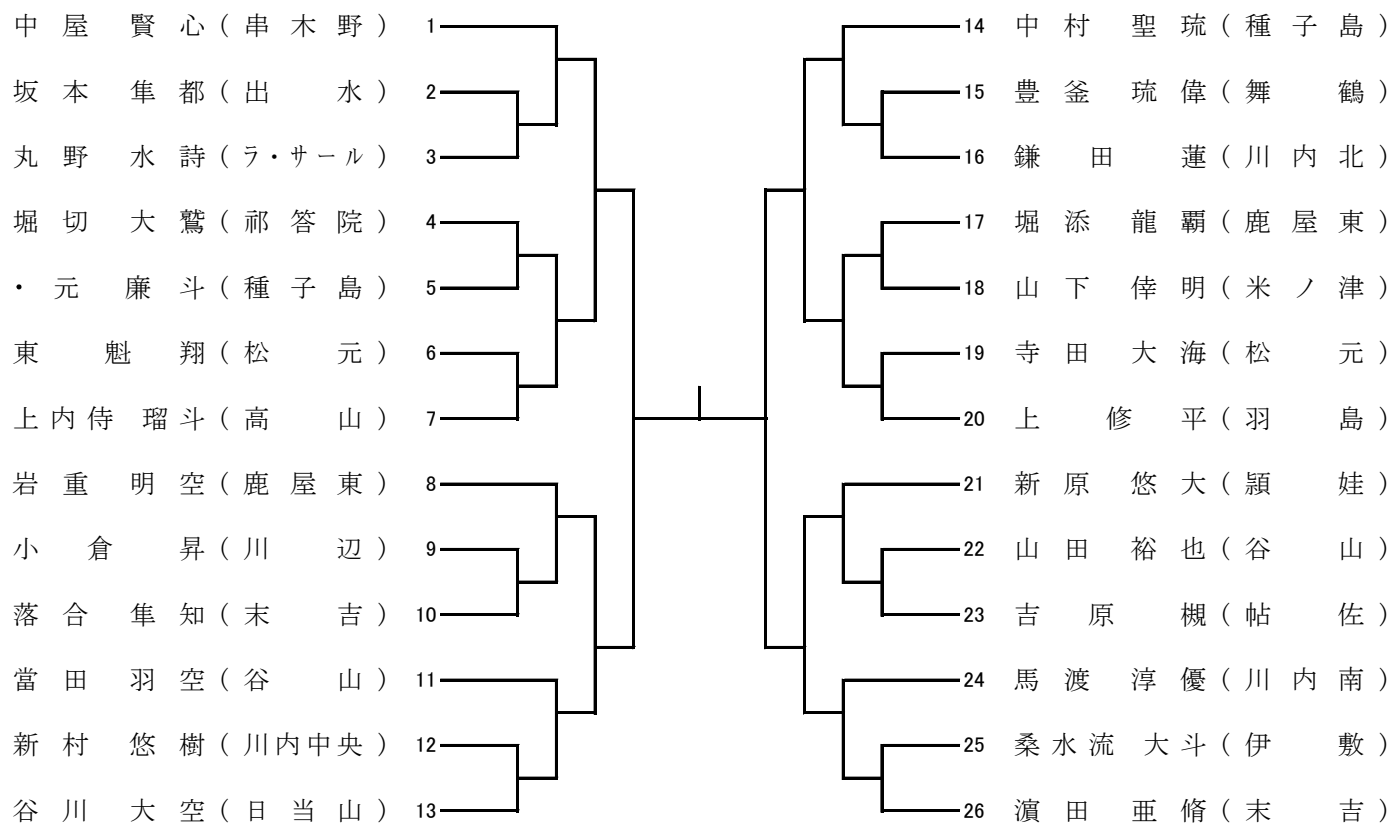

【男子個人戦】

男子66kg級

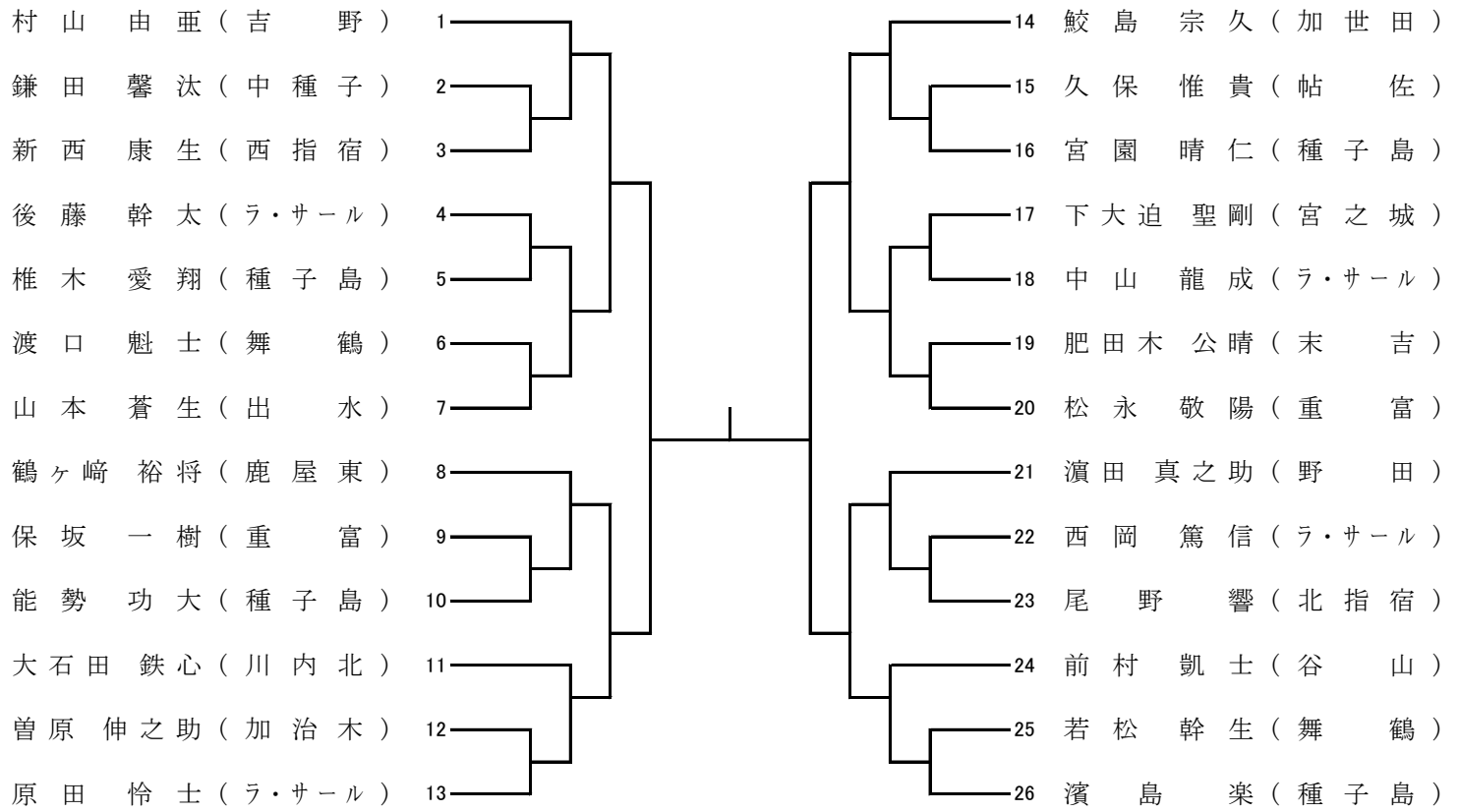

【男子個人戦】

男子73kg級

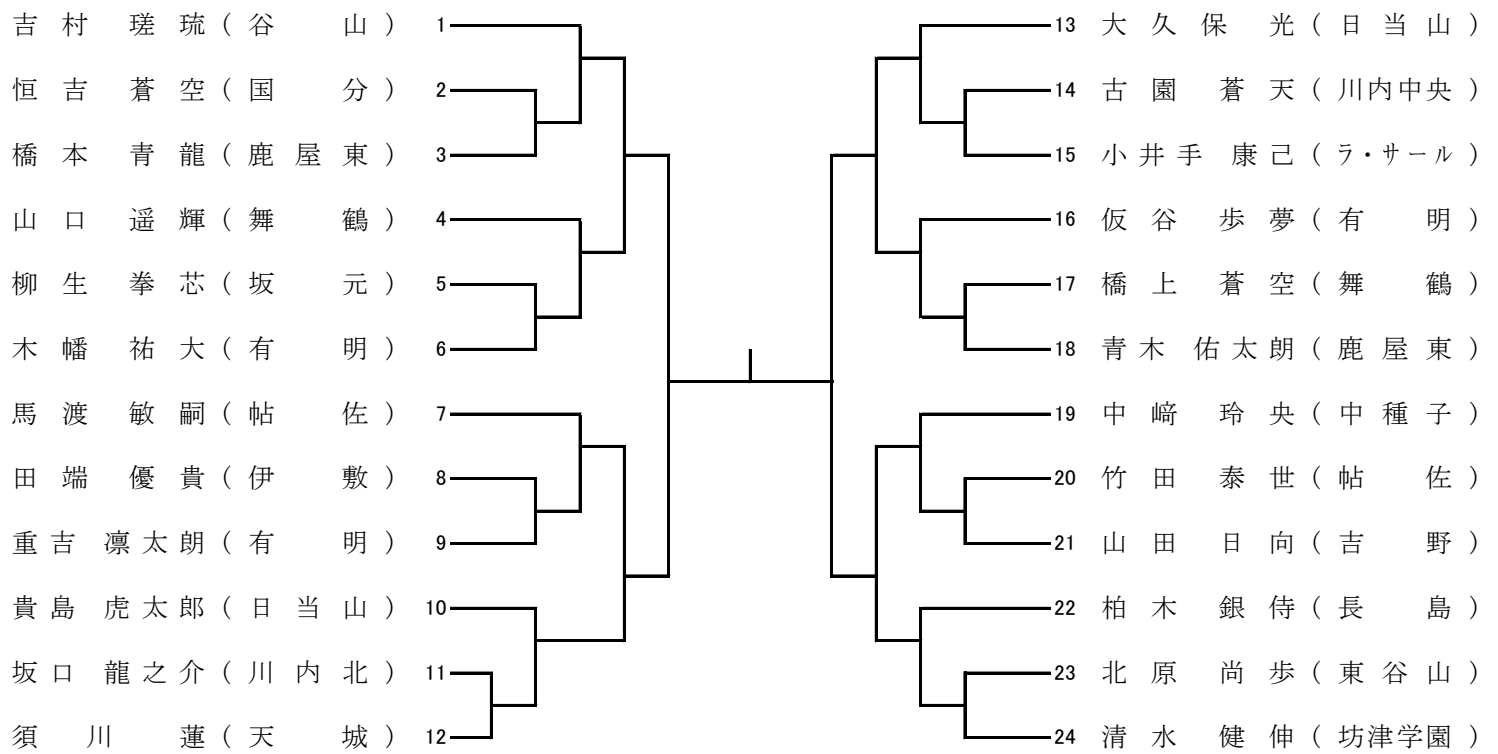

【男子個人戦】

男子81kg級

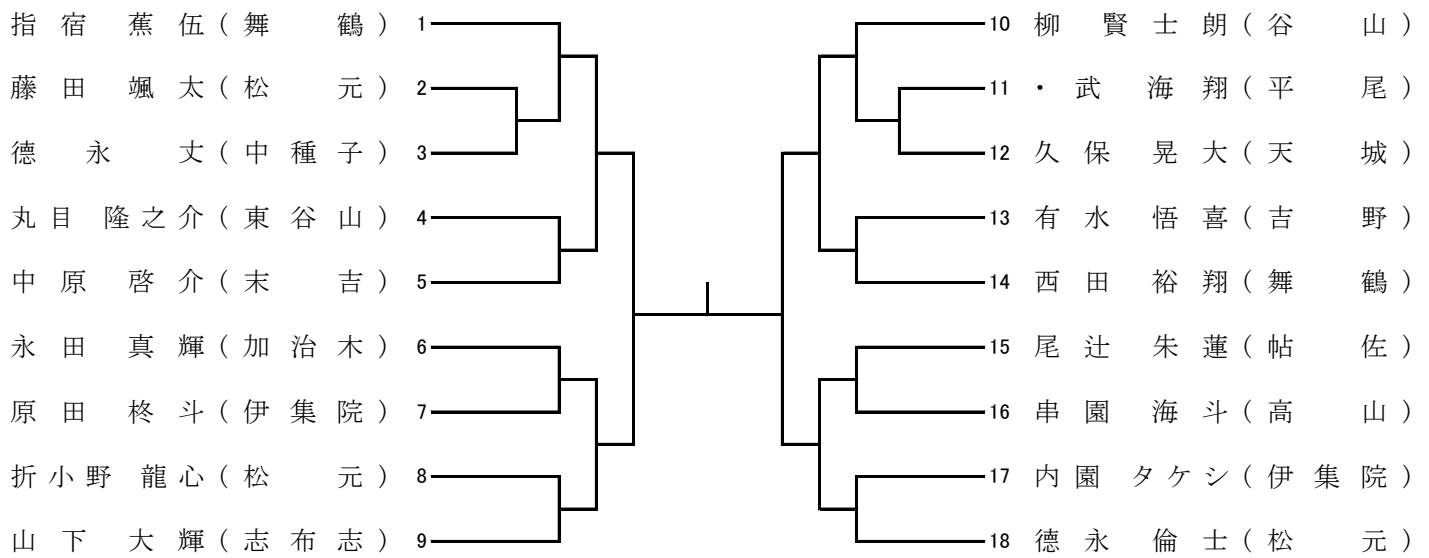

【男子個人戦】

男子90kg級

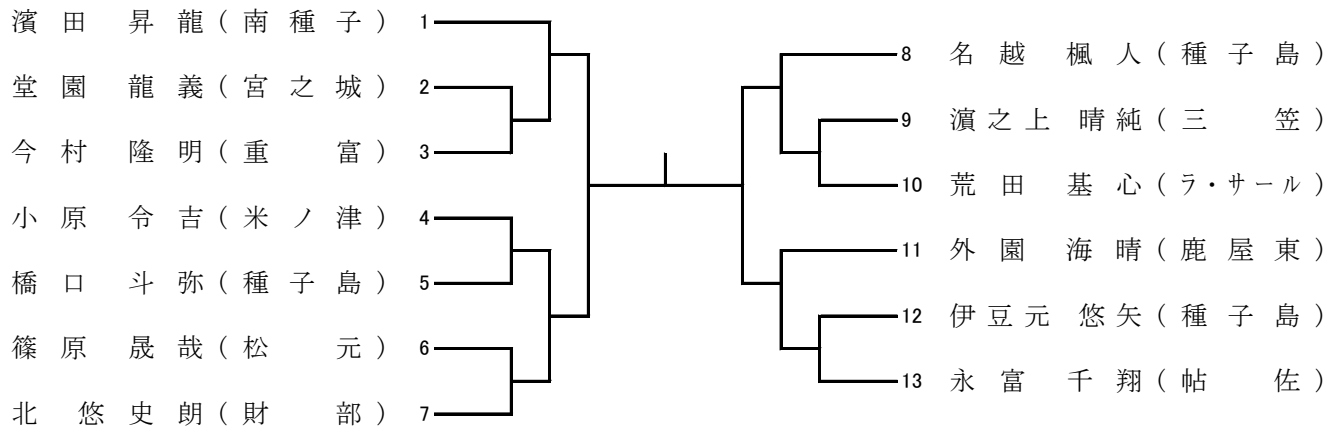

【男子個人戦】

男子90kg超級

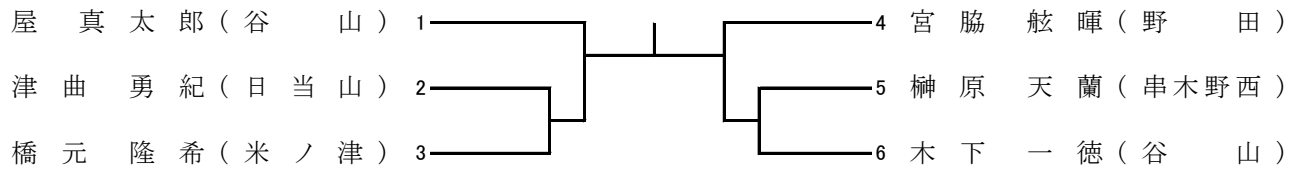

【女子個人戦】

女子40・44kg級

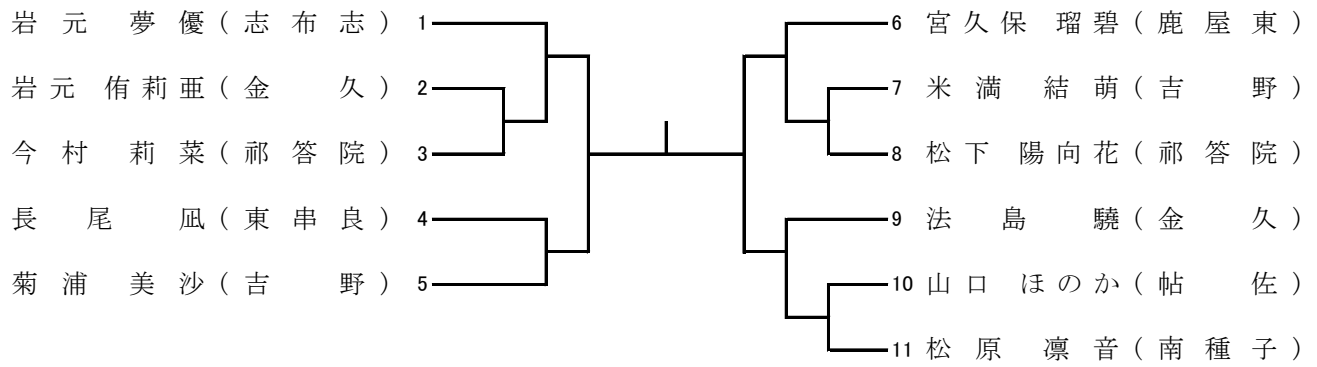

【女子個人戦】

女子48kg級

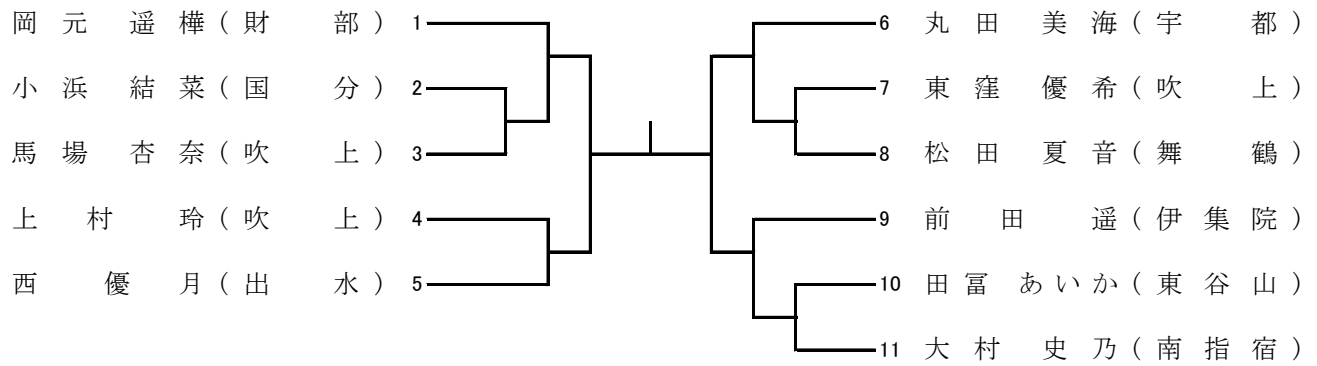

【女子個人戦】

女子52kg級

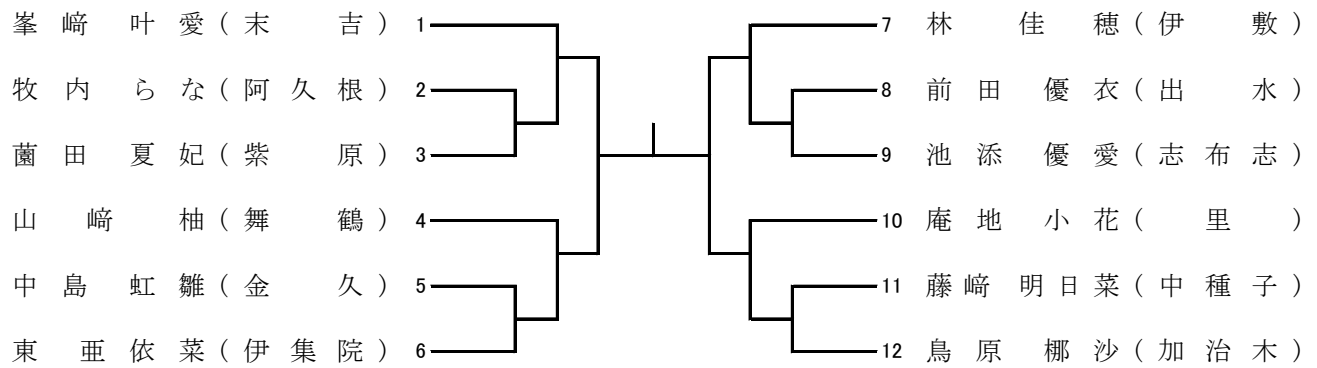

【女子個人戦】

女子57kg級

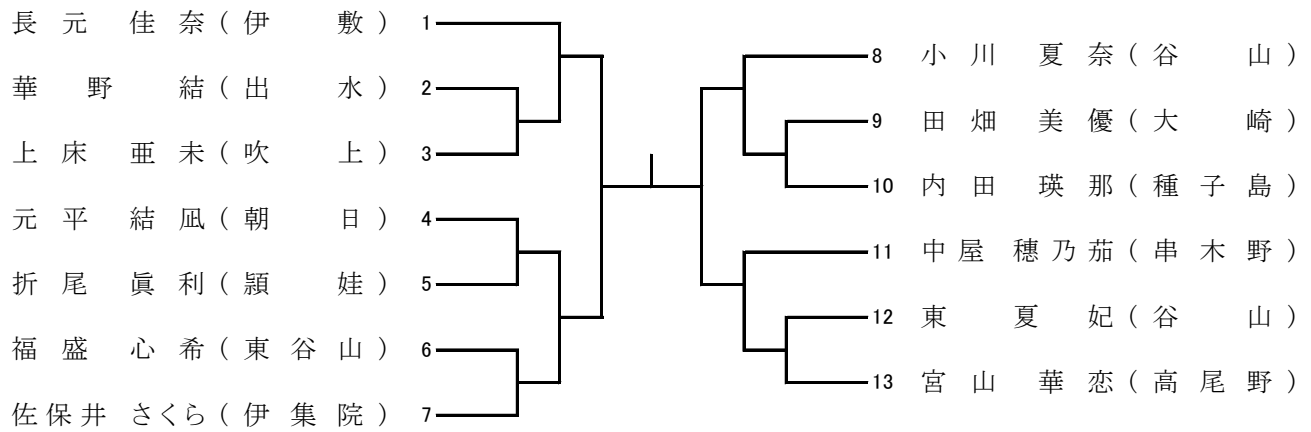

【女子個人戦】

女子63kg級

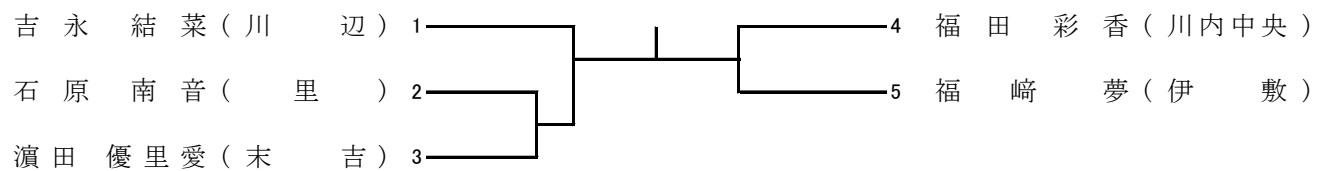

【女子個人戦】

女子70・70kg超級

